

PART NO 料号	SLP0810R-331KTT	DESCRIPTION 产品名称	RADIAL TYPE CHOKE COILS 立式电感
---------------	-----------------	---------------------	---------------------------------

1、HAPE&DIMENSION(UNIT:m/m)
外观图形尺寸(单位:m/m)

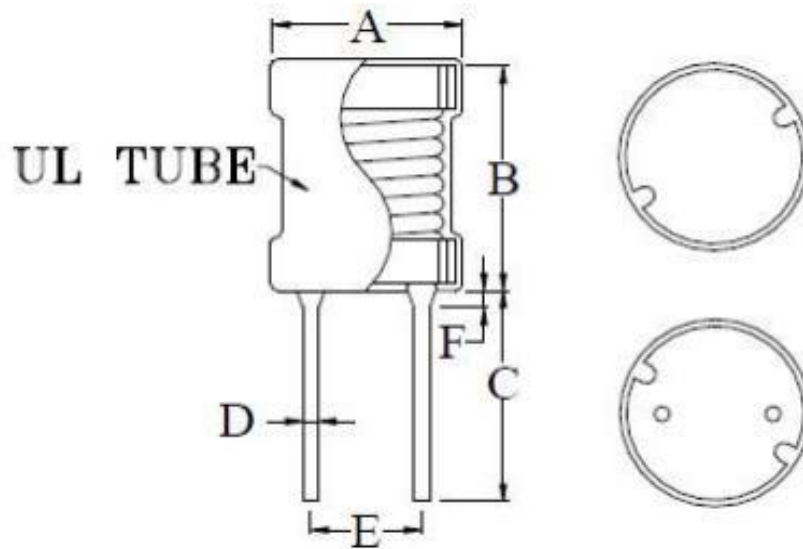

SYMBOL 标注	A	B	C	D	W	(S)	(F)
DIMENSIONS 尺寸参数	8.0 MAX	10.0 MAX	3.5 ±0.5	5.0 ±0.5	Φ0.60 ±0.1	START 起线	FINISH 收线

2、ELECTRICAL SCHEMATICS 电路原理图

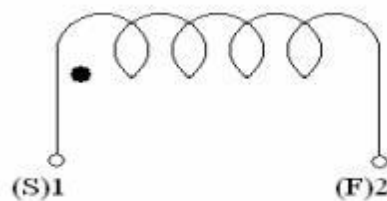

3、ELECTRICAL SCHEMATICS&TEST INSTRUMENTS 电气性能参数			
MEAS.ITEM 测试项目	L 电感量	IDC 额定电流	DCR 直流电阻
UNIT 单位	UH	A	Ω
SPEC 电性范围	330±10%	1.0A MAX	MAX
TEST FREQ 测试条件	1KHz/ 0.25V	1KHz/ 0.25V	
TEST STRUMENTS 测试仪器	CH-100	VR126+ VR7220	502BC

4、MATERIAL LIST 材料清单				
No 序号	Item 项目	Material 材料	Vendor 供应商	UL File 黄卡认证号
1	CORE 磁芯	DR2W 8×10		
2	WIRE WINDING 漆包线	2UEW Ø0.30mm*99±3Ts 参考圈数	益达	E-344055
3	PIN 引脚	Ø0.60±0.1mm CP		
4	SOLDER 无铅锡	Sn:99.7% Cu:0.3%		
5	EPOXY RESIN 接脚树脂	GM		
6	TUBE 套管	Ø8mm 黑色 UL	WOER	E203950

5、TEST DATA FOR PREPRODUCTION SAMPLES 性能试验结果报告

MEAS.ITEM 测试项目	L (UH)	IDC (A)	DCR Ω MAX
SPEC 电性范围	330±10%	1.0A Max	
1	335	1.0A	
2	333	1.0A	
3	332	1.0A	
4	335	1.0A	
5	333	1.0A	
6	332	1.0A	
7	334	1.0A	
8	335	1.0A	
9	336	1.0A	
10	332	1.0A	

TEST CONDITION: TEMP:25°C(REF) R.H.: 80%(REF)
 测试室温/湿度: 室温: 25°C(REF) 相对湿度: 80%(REF)