

# 产品规格书

产品型号: SP1312

产品名称: SP13系列后螺母插座

发布日期: 2019-4-17

## 广东威浦电器有限公司

地址: 广州市荔湾区花地大道中路雨菊街17号106

电话: 020-81003048、81003148、81003248、81003428

传真: 020-81003408

邮箱: weipu@weipu.cn

邮编: 510380

## 1. 产品概述:

本产品为直式圆形电连接器，插头插座之间为螺纹锁紧连接。可广泛用于各种机床设备、机电、通信、仪表仪器、灯光系统及各种电气设备或车载设备与电缆之间的电连接。

## 2. 材料和技术参数:

外壳材料	热塑塑料PC PA66, 耐高温260℃, 防火等级: V-0
接触件 <small>注: 接触件可以是插针或插孔!</small>	铜 (镀金)
绝缘体	热塑塑料PPS, 耐高温260℃
接插方式	螺纹锁紧连接
接插次数	500次
温度范围	-40℃ ~ +85℃
防护等级 (连接状态)	IP68
绝缘电阻	2000MΩ

## 3. 接线方式:

焊接

## 4. 接触对芯数电流下降率参数表:

接触对芯数	1~3	4~10	11~20	21~30	31~40	41~50	51~61
下降率 (%)	0	10	20	30	40	50	60

## 5. 产品图样:



## 6. 产品尺寸及开孔尺寸图:

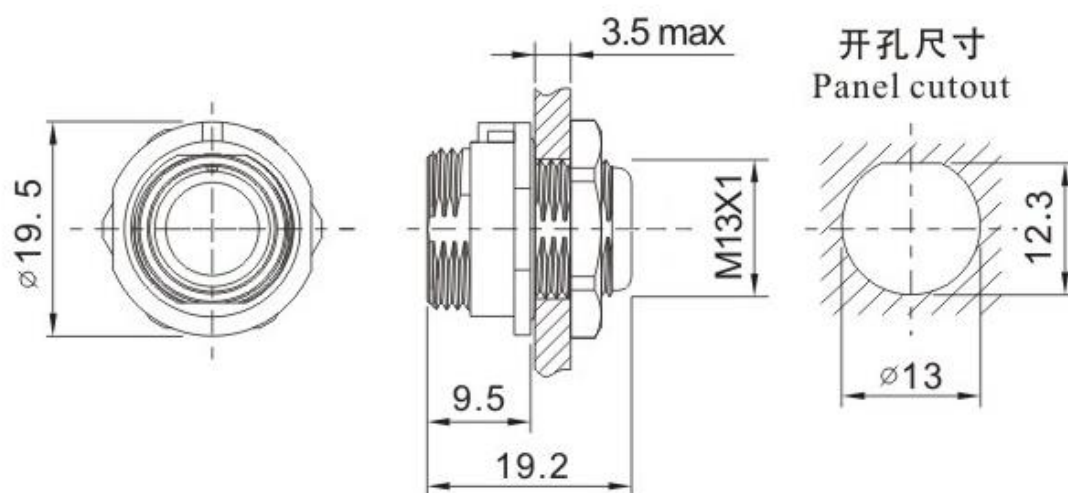

## 7. 焊接芯件参数表

芯数 Number of contact	2	3	4	5	6	7	9
公端绝缘体正面图 Male contact face view							
额定电流 (A) Rated current (A)	13	13	5	5	5	5	3
接触件直径 (mm) Contact diameter (mm)	Ø1.6X2	Ø1.6X3	Ø1X4	Ø1X5	Ø1X6	Ø1X7	Ø0.7X9
工作电压 (AC.V) Rated voltage (AC.V)	250	250	200	180	125	125	125
耐压 (AC.V) 1 min Test voltage (AC.V) 1 min	1500	1500	1500	1000	1000	1000	1000
接触电阻 (mΩ) Contact resistance (mΩ)	2	2	5	5	5	5	10
线规 (mm²/AWG) Wire size (mm²/AWG)	≤2/14	≤2/14	≤0.785/18	≤0.785/18	≤0.785/18	≤0.785/18	≤0.785/18

## 8. 互配关系:

与产品 SP1310 配合使用。

## 9. 包装说明:

纸箱规格: 180×83×80mm      50PCS/盒

出厂大箱包装: 视具体情况而定。