

图面产品均符合ROHS标准 “*”为重点尺寸

序号	日期	ECN	变更内容	变更者

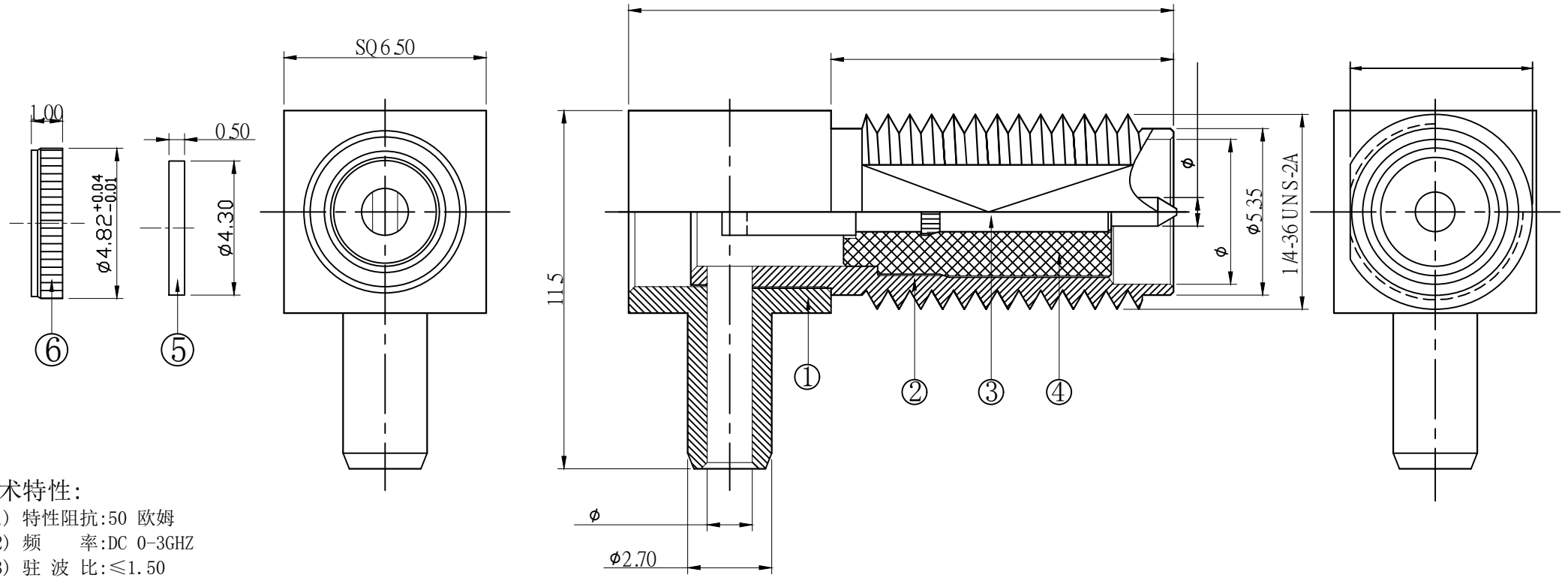

技术特性:

- 1) 特性阻抗:50 欧姆
- 2) 频率:DC 0-3GHZ
- 3) 驻波比:≤1.50

注意事项:

- 1) 表面光洁,不可有刮伤现象;
- 2) 公母头对锁要保持顺畅

BOM表

序号	名称	料号	物料描述	单位	数量
6	后盖	2M01-0001N	φ4.82*1.00 C3604 镀80U"镍	PCS	1
5	绝缘垫片	2D02-0001	φ4.30*0.50 白色铁弗龙	PCS	1
4	绝缘体	2D01-0110	φ4.20*8.50*φ1.30 白色铁弗龙	PCS	1
3	中芯针	2E03-0023G	φ1.50*14.70*0.70C3604 镀金	PCS	1
2	螺牙主体	2A03-0102G	φ6.30*15.50*φ3.50 C3604 镀80U"镍	PCS	1
1	四方主体	2A02-0023G	SQ6.50*11.50*φ1.45 C3604 镀80U"镍	PCS	1

公差	x.	±0.20
	x.x	±0.15
视图	x.xx	±0.10
	ANGULAR	±5°
单位	mm	比例 1:1

HJ-Tech 东莞市皇捷通讯科技有限公司
 手机: 15015262131 手机: 13714786106

品名规格: 90度SMA母头公针接1.37线/镀镍

设计	LHM	料号	HJ-9AJP4-003
审核		日期	2022-09-29
核准		版本	A/0 页码 1/1