

客户确认	
日期	

3000±50

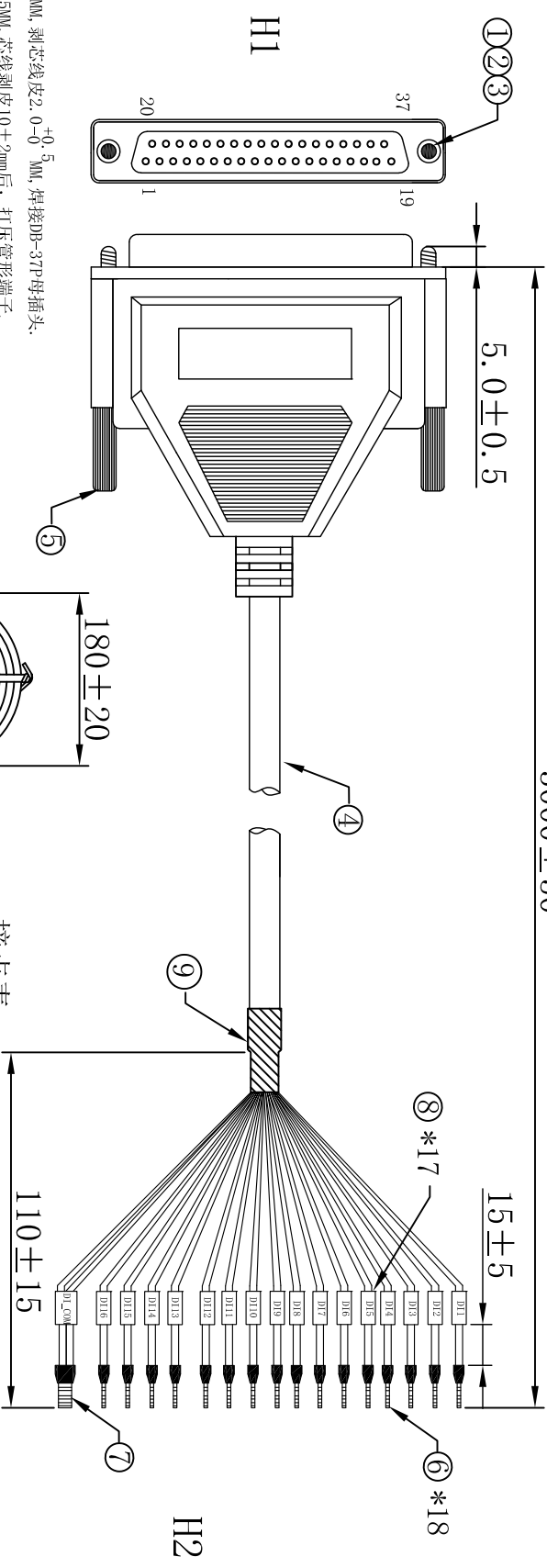

注意事项:

1. H1 剥外皮20±2MM, 剥芯线皮2.0-0.5MM, 焊接DB-37P母插头. H2剥剥外皮110±5MM, 芯线剥皮10±2mm后, 打压管形端子.
2. 按接点表进行焊接, 不可有错位, 短路等不良.
3. 按要求成型线材, 不可有缺胶, 缩水, 压线等不良.
4. 黑色2根、紫注白、黑注白、白注红、红注白此6个颜色平齐剥口剪掉.
5. 产品须100%进行电性能测试.

包装方式: 如图所示扎线

扎线示意图

接点表:

H1	1	2	3	4	5	6	7	8	9	10	11	12
H2	D11	D12	D13	D14	D15	D16	D17	D18	D19	D110	D111	D112
颜色	棕	橙	黄	绿	蓝	紫	灰	白	粉红	浅绿	浅蓝	棕注白

H1	13	14	15	16	33	34
H2	D113	D114	D115	D116	DI_COM	
颜色	棕注白	黄注红	绿注白	蓝注白	红	红

9	热缩管 $\phi 7.0$ 黑色	125°C L=20mm	1	PCS	/
8	2.0MM印字号码管, 内容见图纸, L=12MM		17	PCS	/
7	管状端子: EVN0508 红色		1	PCS	/
6	管状端子: EVN0308 红色		16	PCS	/
5	注塑型螺杆 $\phi 2.3 \times 37$ #4-40UNC		2	PCS	/
4	UL2464#28-24C/ 黑色外被		3000	mm	/
3	内模料		12	g	/
2	注塑料-PVC 45P 黑色		25	g	/
1	DB-37P 母头 传统焊线式 黑胶芯		1	PCS	/
序号	材料规格		用量	单位	代码

核准:

日期:

深圳市灿科盟实业有限公司
Kmtw CHANKEMENG INDUSTRYCO., LTD

业务:

日期:

品名规格:

2H/DB-37P注塑母头+E0308*18PCS+UL2464#26-24C L=3000mm

制图:

日期:

客户料号

SXA

2021-04-26

单位

mm

比例

/

版本

A

400080764 (强控-一体机用户)10输入标
配线规范SRSCAMA-10-2-A)

