

产品参数表

规格



电感型接近开关，圆柱型

XS518B1DAL5

主要信息

产品系列	Telemecanique Inductive proximity sensors XS
系列号	一般用途
传感器类型	电感式接近传感器
产品应用	-
传感器名称	XS5
传感器外形	M18圆柱型
尺寸	56 mm
本体类型	固定式
探测器暗装验收	埋入式
材料	金属
输出信号类型	离散
接线技术	2-线
额定感应距离	5 mm
固态输出功能	1 NO
输出类型	直流
电气连接	电缆
电缆长度	5 m
额定电源电压 [Us]	12...48 V 直流
开关能力以 mA	1.5...100 mA 直流 和 过载和短路保护
IP 保护等级	IP68 双重绝缘 符合 screwed IP69K 符合 DIN 40050

补充信息

螺纹类型	M18 x 1
探测面	正前
前板材料	PPS
机柜材料	镀镍黄铜
动作范围	0...4 mm
行程差	Sr的1...15%

电缆构成	2 x 0.34 mm ²
导线绝缘材料	PVC
LED状态	输出状态: LED (黄)
电源电压范围	10...58 V 直流
Maximum residual current	0.5 mA 开放状态
开关频率	<= 3000 Hz
Maximum voltage drop	<4 V (闭合)
Maximum delay first up	10 ms
Maximum delay response	0.15 ms
Maximum delay recovery	0.2 ms
标识	CE
螺纹长度	52 mm
宽度	62 mm
净重	0.24 kg

环境

产品认证	UL CSA CCC
运行温度	-25...70 °C
贮存环境温度	-40...85 °C
抗振动	25 gn 振幅 = +/- 2 mm (f = 10...55 Hz) 符合 IEC 60068-2-6
抗冲击	50 gn 适用 11 ms 符合 IEC 60068-2-27

包装单位

Unit Type of Package 1	PCE
Number of Units in Package 1	1
Package 1 Height	4.000 cm
Package 1 Width	12.800 cm
Package 1 Length	13.800 cm
Package 1 Weight	168.000 g
Unit Type of Package 2	S02
Number of Units in Package 2	12
Package 2 Height	15.000 cm
Package 2 Width	30.000 cm
Package 2 Length	40.000 cm
Package 2 Weight	2.298 kg

可持续性

产品类型	Green Premium 产品
REACH法规	REACH 声明
欧盟ROHS指令	主动合规性 (超出欧盟 RoHS 法定范围的产品) 欧盟ROHS声明
无汞	是
RoHS 豁免信息	是

环境披露

[产品环境文件](#)

流通资料

[产品使用寿命终期信息](#)

合同保修

保修单

18 months

产品参数表
尺寸图

XS518B1DAL5

尺寸

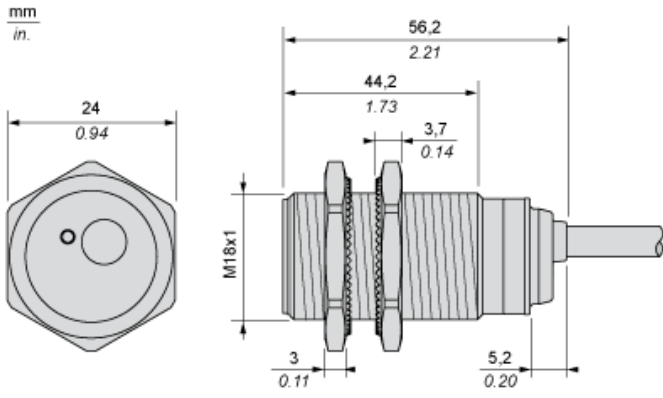

最小安装距离

并排安装

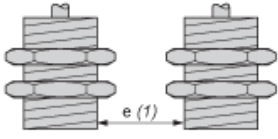

$e(1) \geq 10$ 毫米/0.39 英寸

面对面安装

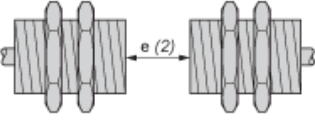

$e(2) \geq 60$ 毫米/2.36 英寸

面对金属物体安装

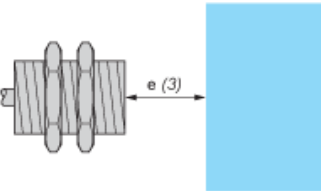

$e(3) \geq 15$ 毫米/0.60 英寸

安装

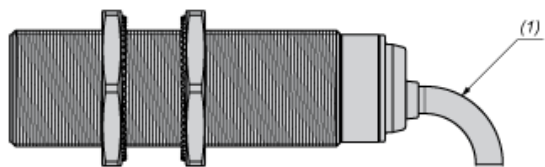

(1) 弯曲电缆：外部电缆直径的 4 倍

接线图

2 线制非极化版本

NO 输出

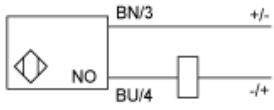

BU : 蓝色
BN : 棕色

性能曲线

标准钢制目标物：18x18x1 毫米

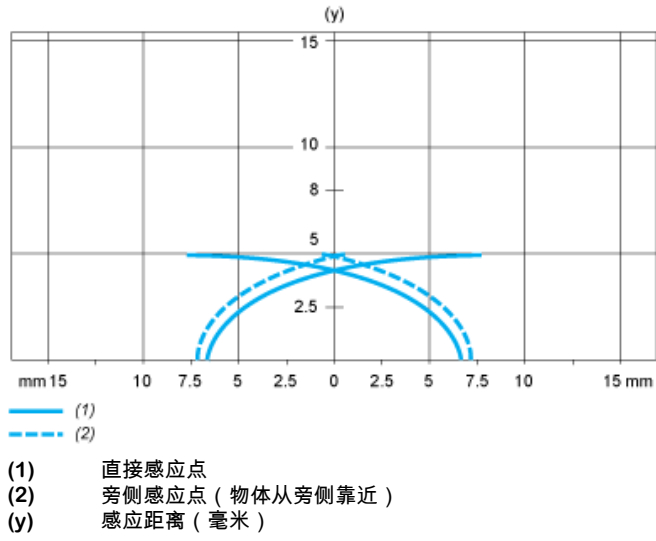

推荐的替代产品