

产品参数表

规格



按钮盒 (空) - 塑料 - 2孔

XALD02

主要信息

产品系列	Harmony XALD
产品类型	空按钮盒
产品短名	XALD
产品应用场景	用于XB5, 直径22mm的控制和信令单元
开孔数	2开孔
机柜底座颜色	浅灰 (RAL 7035)
封面颜色	深灰 (RAL 7016)
材料	聚碳酸酯
电缆进线孔	2用于电缆进线孔的脱模装置, 夹紧力: 14 mm 2用于Pg 13电缆套和ISO M20的脱模装置, 夹紧力: 12 mm
IP 保护等级	IP66 符合 screwed IP67 IP69 IP69K

补充信息

组装方式	对客户组件
导轨排数 (水平)	1
导轨排数 (垂直)	2
净重	0.193 kg
高压垫圈阻抗	7000000 Pa 在...上 55 °C, 距离: 0.1 m
功能块安装	前端安装 背面安装
电气组成代码	MF1 MF2 PR1 SF1 SR1 MR1 SR2 PF2 PF1 SF2
主要组	2孔 标准灰

环境

保护处理	TH
贮存环境温度	-40...70 °C
运行温度	-40...70 °C
过电压种类	Class II 符合 IEC 60536
NEMA防护等级	NEMA 13 NEMA 4X
IK 保护等级	IK03 符合 EN 50102
符合标准	EN/IEC 60947-5-4 UL 508 EN/IEC 60947-5-5 EN/IEC 60947-5-1 JIS C8201-5-1 EN/IEC 60947-1 CSA C22.2 No 14 JIS C8201-1

包装单位

Unit Type of Package 1	PCE
Number of Units in Package 1	1
Package 1 Height	8.000 cm
Package 1 Width	10.700 cm
Package 1 Length	7.000 cm
Package 1 Weight	185.000 g
Unit Type of Package 2	S03
Number of Units in Package 2	36
Package 2 Height	30.000 cm
Package 2 Width	30.000 cm
Package 2 Length	40.000 cm
Package 2 Weight	7.077 kg
Unit Type of Package 3	P06
Number of Units in Package 3	288
Package 3 Height	77.000 cm
Package 3 Width	80.000 cm
Package 3 Length	60.000 cm
Package 3 Weight	67.484 kg

可持续性

	Green Premium 产品
REACH法规	REACH 声明
REACH (不含 SVHC)	是
欧盟ROHS指令	主动合规性 (超出欧盟 RoHS 法定范围的产品) 欧盟ROHS声明
无有毒重金属	是
无汞	是
中国 ROHS 管理办法	中国 ROHS 声明
RoHS 豁免信息	是

环境披露

[产品环境文件](#)

流通资料

[产品使用寿命终期信息](#)

合同保修

保修单

18 months

产品参数表
尺寸图

XALD02

尺寸

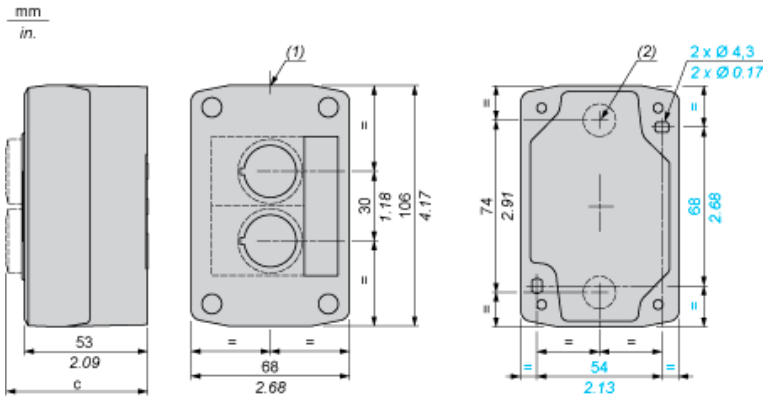

- (1) 2 个供 Pg 13.5 电缆密封套使用的开孔，最大容量 12 毫米/0.47 英寸
(2) 进线孔，最大容量 14 毫米/0.55 英寸

控制站配备有：	c (毫米)	c (英寸)
嵌入式按钮	62	2.44
指示灯	64	2.52
带灯按钮	65.5	2.58
突出按钮	66	2.60
选择开关	80	3.15
蘑菇头按钮	91.5	3.58
用钥匙锁定蘑菇头急停按钮	115	4.53
钥匙开关	105.5	4.15

推荐的替代产品