

深圳市河顺龙五金电子有限公司

产 品 规 格 书

客 户： 立 创 商 城				
供应商名称： 深圳市河顺龙五金电子有限公司				
规格名称： 六角螺母 M 3 镍				
客户料号： C357432				
样板数量： 20 PCS				
参 考 标 准	外观检查			Ok
	<input checked="" type="checkbox"/> 客户标准			OK
	抽样数量： 20			OK

图样

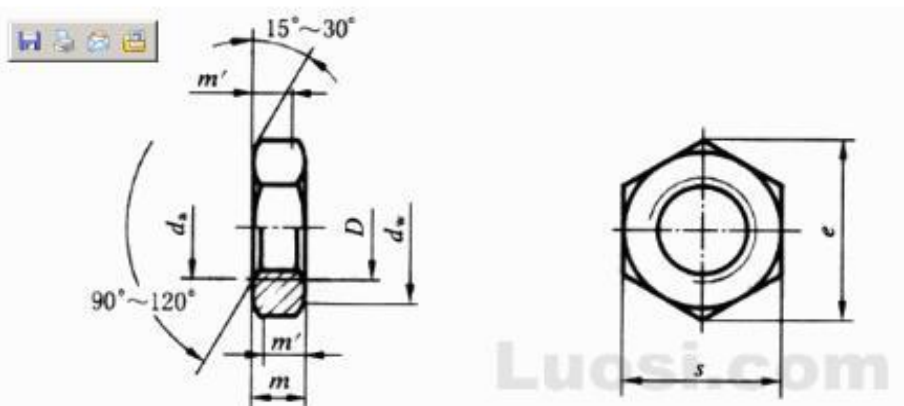

尺寸与功能检验(抽样按工作指引) (单位:mm)

检验项目	检验标准	样本数 (PCS)	不良数 (PCS)	检验工具	测试数据, 判定结果
内牙: A	M 3 +0/-0.15	6	/	游标卡尺	M3/M3/M3/M3/M3/M3 OK
厚度: m	2.35 MM +0/-0.05	6	/	游标卡尺	2.35/2.35/2.35/2.34/2.35
对边距离: s	5.450 MM +0/-0.05	6	/	游标卡尺	5.45/5.45/5.45/5.45/5.45
		6	/	游标卡尺	
材料	材质: 碳钢 ; 表面处理: 镀镍/白锌				
判定结果	<input checked="" type="checkbox"/> 合格			客 户 确 认	
	<input type="checkbox"/> 不合格				
制表 : 王英	审核: 钟生		批准: 赖生		
日期: 2022-07-27	日期: 2022-07-27		日期: 2022-07-27		