

一、外观尺寸图

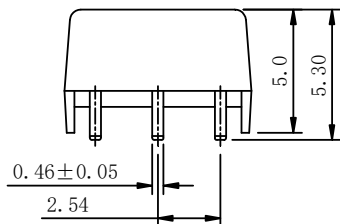

SUGGESTED PAD LAYOUT

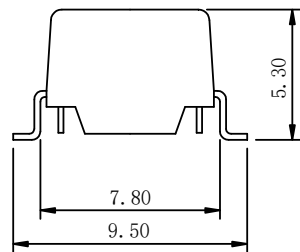
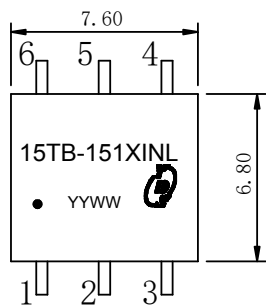

YY:Year WW:Week

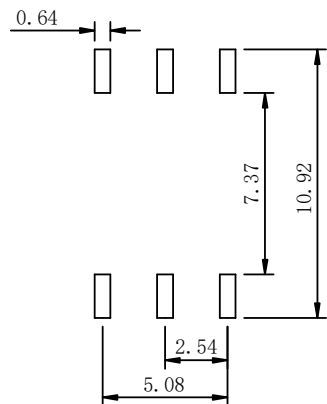

UNIT:mm Unless otherwise specified.all tolerances are±0.25

二、线路图

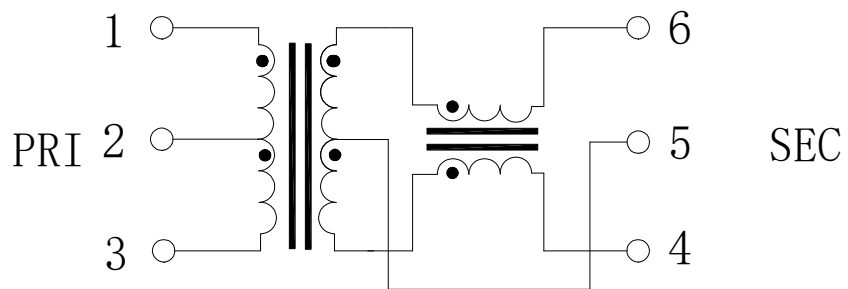

三、电气特性@25°C:

1. 圈比(±2%): 1CT:1CT
2. 电感(100KHz/0.1V):150uH MIN
3. 漏感(100KHz/0.1V):0.5 uH MAX
4. 初级直流电阻:0.55 Ω MAX
5. 次级直流电阻:0.85 Ω MAX
6. 插入损耗(dB MAX):-0.25dB(4MHz)
7. 反馈损耗(dB MIN): -20dB(4MHz)
8. 共模抑制(dB TYP): -35dB(1~10MHz),-20dB(10-1000MHz)
9. 耐 压:4300VDC/0.5mA/60Sec
10. 操作温度: -40°C~+125°C
11. 符合 RoHS 标准

REV.	DESCRIPTION	DATE	DWN	AP'PD
1.0		17.10.19	Zhou	Hsu
1.1	Correct Characteristic	17.10.31	Zhou	Hsu
1.2	Correct Appearance	17.12.18	Zhou	Hsu
1.3	Correct Characteristic	18.7.9	Zhou	Liu

Ref: HM2103NL



元册科技股份有限公司

YUAN DEAN SCIENTIFIC CO., LTD.

TITLE

TRANSFORMER

P/N

15TB-151XINL

REV.

1.1

PAGE NO

1-3

DATE

2017-10-31

AP'PD

Hsu

DWN

Zhou sheng mei

REV.	DESCRIPTION	DATE	DWN	AP'PD

四、我们的 RoHS 部分可以承受的回流焊炉峰值温度: $245 \pm 5^\circ\text{C}$ 如下简介:

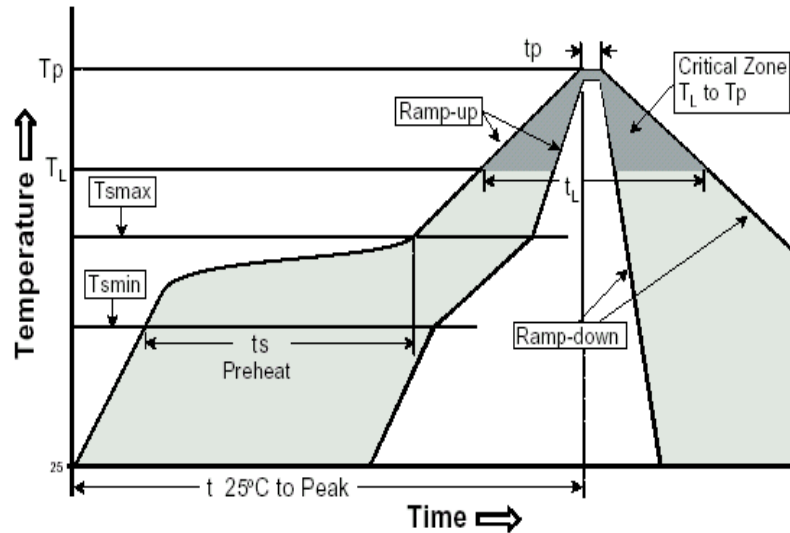

特性	无铅组件
平均升温速度 ($T_{s\ max}$ to T_p)	3°C /秒 最大.
预热 -最低温度 ($T_{s\ min}$) -最高温度 ($T_{s\ max}$) -时间 ($t_{s\ min}$ to $t_{s\ max}$)	150°C 200°C 60-120 秒
时间保持范围: -温度 (T_L) -时间 (t_L)	217°C 60-150 秒
峰值/类别 温度 (T_p)	$245 \pm 5^\circ\text{C}$
在 5°C 时的实际峰值 温度 (t_p)	20-40 秒
降温速度	6°C /秒 最大
峰值温度在 25°C 的时间	8 分钟 最大.



元册科技股份有限公司

YUAN DEAN SCIENTIFIC CO., LTD.

TITLE	TRANSFORMER		
P/N	15TB-151XINL	REV.	1.1
PAGE NO	2-3	DATE	2017-10-31
AP'PD	Hsu	DWN	Zhou sheng mei

REV.	DESCRIPTION	DATE	DWN	AP'PD

五、包装信息:

1. 单重-----0.44克/个
2. 卷带----- 800个
3. 外箱单位: 8000个/箱
4. 外箱单位: 10卷/箱
5. 重量: 9.1 kg /箱

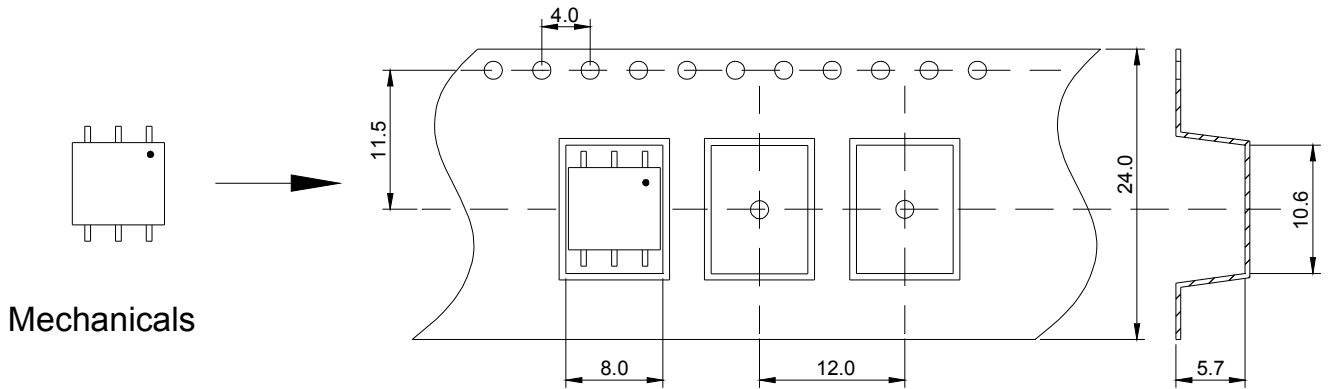

Tape & Reel

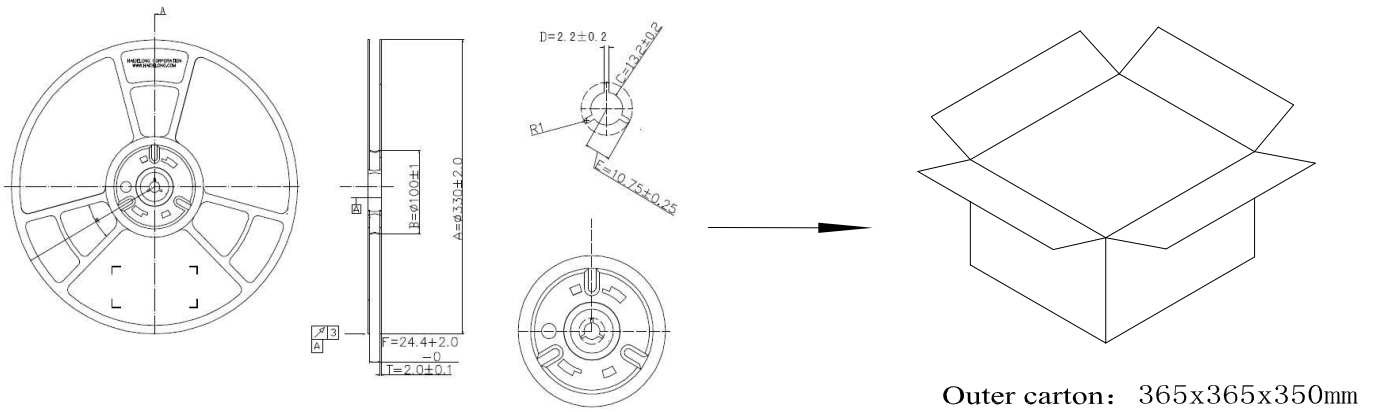

Outer carton: 365x365x350mm



元册科技股份有限公司

YUAN DEAN SCIENTIFIC CO., LTD.

TITLE	TRANSFORMER		
P/N	15TB-151XINL	REV.	1.1
PAGE NO	3-3	DATE	2017-10-31
AP'PD	Hsu	DWN	Zhou sheng mei