

REVISION	DESCRIPTION	DATE	DRAFTER
A0	首次发行	21.12.13	S.He

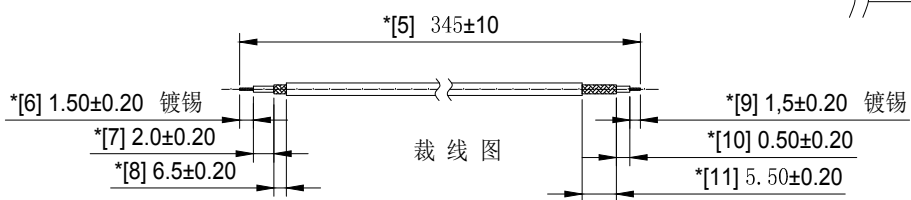
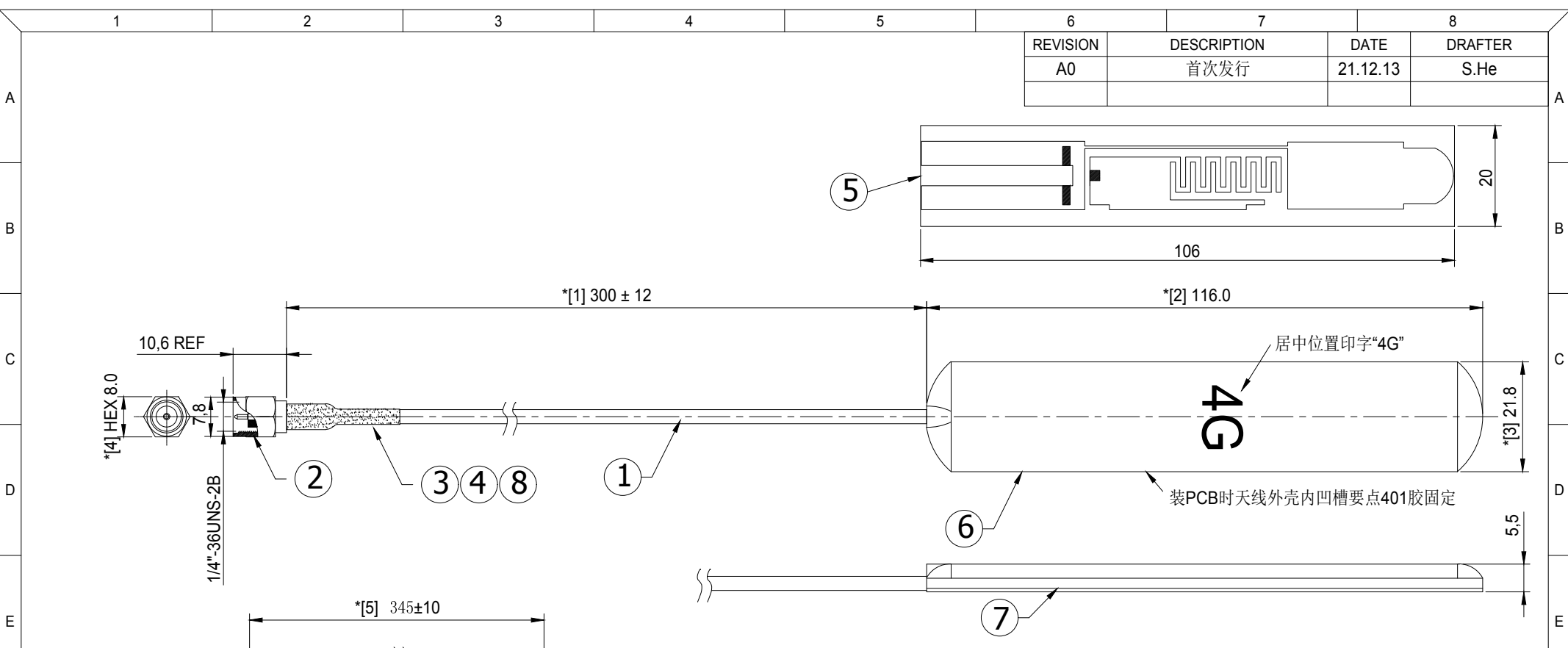

每批次需做成品首件确认

- 技术要求:
- 1 方向要求: 无方向要求。
 - 2 电气特性: 特性阻抗:50Ω; 频率范围:824-1990MHz&1710-2170MHz, 2300-2690MHz;
检验方法: 使用网络分析仪100%比对Gold sample波形测试。
 - 3 尺寸检验: [*]为FAI检测项目; *为重点检测项目; ■为CPK管制项目。
 - 4 外观检验: 目视全检。
 - 5 包装规范: 1PCS/扎, 1PCS/袋。
 - 6 环保要求: 产品及其使用之物料皆需要符合RoHS要求。

8	2LC15S-601	铜管,C3602铆料,镀镍OD:3.9*L9.0*内孔3.2mm	1	---
7	2MH087	双面3M不干胶贴纸	1	---
6	2SBKG1901	贴片天线外壳, 印字“4G”	1	---
5	2YP036	贴片天线PCB板	1	---
4	2TA035BK1-015	Ø3.5*L15.0mm, 无卤阻燃, 125H2普通型, 黑色	1	---
3	2LC15PM623-5	SMA 公针, 镀金2u	1	---
2	2LC15PM623-2	SMA 公头主体黄铜镀金(主体+胶芯)	1	---
1	2C5R17414BK1	RG174黑色64编纯铜线-50 OHM	1	---
NO	PART NUMBER	PART NAME & DESCRIPTION	Q'TY	REMARKS

GENERAL TOLERANCE:
LINEAR:
X ±0.20
X.X ±0.15
X.XX ±0.05
X.XXX ±0.01
ANGLE:
X° ±4.00°
X.X° ±3.00°
X.XX° ±2.00°
X.XXX° ±1.00°

HJ-Tech 东莞市皇捷通讯科技有限公司

FILE NAME: 产品图 TITLE: 射频天线组件
ENG/DATE: HE XIU/21.04.30
CHE/DATE: P/N: 3E1901BK-005
APP/DATE: UNIT: mm SCALE: 1:1 REVISION: A0 SHEET: 1/1

COMPLIANCE WITH THE REQUIREMENT: ■RoHS; □HF; □SONY SS-00259; □OTHERS
*NO USING ESTRICED AND BANNED SUBSTANCE

H546