

产品承认书



SPECIFICATION FOR APPROVED

版本: REV. 2.0

客 户

CUSTOMER:

品 名 / 型 号

工字电感/0810-1mH

DESCRIPTION/MODLER:

我 司 料 号

N/A

SAMPLE NO:

产 品 型 号

PXT100465

VENDOR PART NO:

客 户 料 号

VENDOR ITEM NO:

产品确认书

PRODUCT IDENTIFICATION

承制方确认		使用方确认	
MANUFACTURER		USER	
拟制 ESCR IBED	左全亮	项目 PROJECT	
审核 CHECKED	李婷	审核 CHECHED	
批准 APPROVED		品质批准 APPROVE D	
DATE:	2017/9/20	DATE:	

上高县朋祥兴科技有限公司

地址: 江西省宜春市上高县工业园沙基路9号

上高县朋祥兴科技有限公司

SHANGGAO PENGXIANGXING ELECTRONIC CO., Ltd

产品尺寸示意图 (单位: mm) PHYSICAL DIMENSION (UNIT: mm)

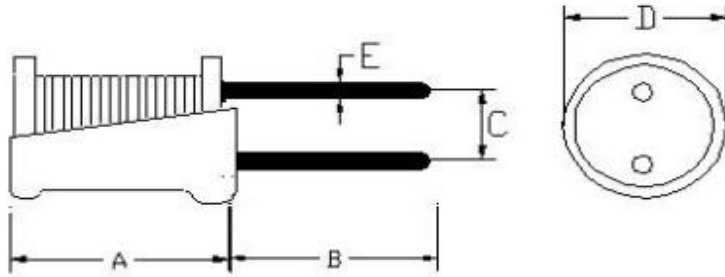

规格	A	B	C	D	E	
8*10	13.5max	10±1	5REF	10MAX	0.6±0.1	

- 备注:
1. 针脚挂线1.0-1.5圈, 不可有余线头。
 2. 焊锡后不针脚不能堆锡与粗细不一, 脚歪斜等
 3. 电感本体需含浸

二、原理图 SCHEMATIC DIAGRAM

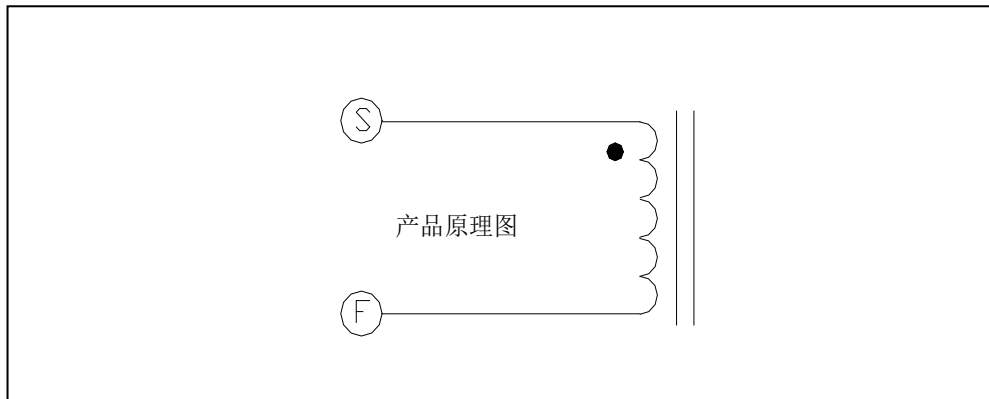

DRAWN BY	CHECKED BY	APPROVED BY CUSTOMER
左全亮	李婷	

上高县朋祥兴科技有限公司

SHANGGAO PENGXIANGXING ELECTRONIC CO.,Ltd

三 绕制参数: WINDING SPECIFICATION

No.	脚位 TERMIN	线径 WIRESIZE	匝数 TURNS	备注 REMARK
N1	S-F	2UEW 0.24N	170.5TS REF	平整密绕

四 电气性能: ELECTRICAL CHARACTERISTIC (25° C)

- 电感量: inductance (AT 1KHz 0.25v)
L S-F: 1mH \pm 10%
- 直流电阻: DCR
R S-F:Untest

五 材料表: MATERIAL LIST

No	名称 DESCRTLPTION	规格 TRADENAME	标准 STANDARD	生产厂商 SUPPLIER/MANUFACTURER
1	磁芯 CORE	DR2W 8*10	N/A	DONGGUAN RUNCI ELECTRONIC CO,LTD
2	漆包线 WIRE	2NEW N 155° C	E344055	DONGDUAN YIDA INDUSTRIAL CO.,LTD
3	套管 SHRINKE TUBE	PET 8*12 黑色	125°C E329530	WOLIDA OR EQUAL TRADING CO,LTD
4	锡 SOLDER	SN99.7	N/A	SHENZHEN JIN CHUN TIN PORDUCT CO.,LTD
5	绝缘漆 VANISH	JX-1150*	N/A E303754	YUEYANG GREEN ELECTRONIC CO,LTD
DRAWN BY		CHECKED BY		APPROVED BY CUSTOMER
左全亮		李婷		

上高县朋祥兴科技有限公司

SHANGGAO PENGXIANGXING ELECTRONIC CO.,Ltd

五、包装方式: PACKAGING

1. 包装方式:

产品装在防静电袋内

如果送货方式为快递刚需在包装箱周垫置珍珠棉

2. 包装材料及用量

每箱装分两排，每排5包

纸箱一个，防静电袋10个（珍珠棉4块）

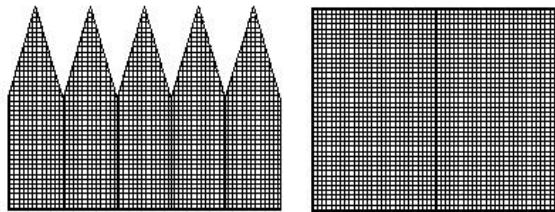
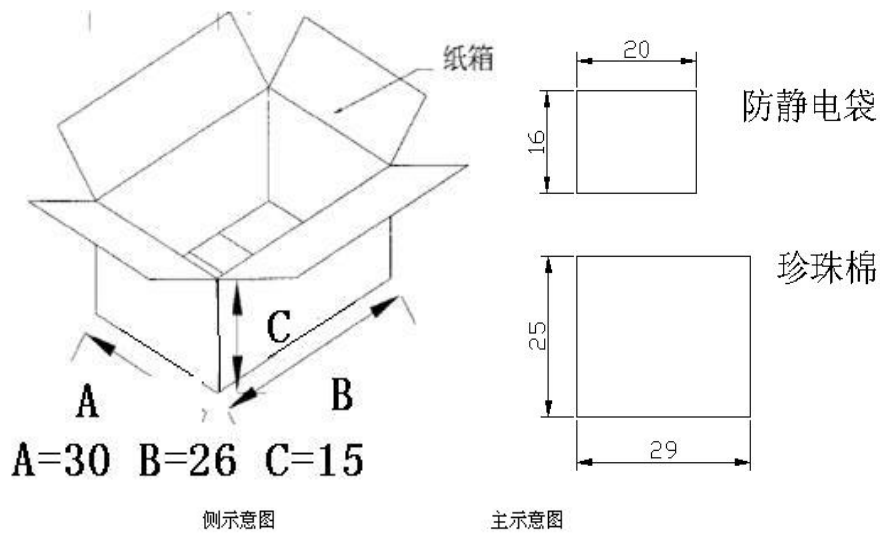

备注：静电袋贴标签（注明规格料号每包数量日期订单号）

外箱贴标签（注明规格料号日期订单号箱内数量）

拟制：左全亮 审核：黄远