



CB3L 模组规格书

文档版本: 20210709

目录

1 产品概述	2
1.1 特性	2
1.2 应用领域	2
2 模组接口	4
2.1 尺寸封装	4
2.2 引脚定义	4
3 电气参数	6
3.1 绝对电气参数	6
3.2 正常工作条件	6
3.3 射频功耗	7
3.4 工作电流	7
4 射频参数	8
4.1 基本射频特性	8
4.2 Wi-Fi 发射性能	8
4.3 Wi-Fi 接收性能	9
4.4 蓝牙发射性能	10
4.5 蓝牙接收性能	10
5 天线信息	10
5.1 天线类型	10
5.2 降低天线干扰	10
6 封装信息及生产指导	11
6.1 机械尺寸	11
6.2 侧视图	12
6.3 原理图封装	13
6.4 PCB 封装图-插针	13
6.5 生产指南	14
6.6 推荐炉温曲线	16
6.7 储存条件	18

7 模组 MOQ 与包装信息

19

目录

CB3L 是一款低功耗嵌入式 Wi-Fi 模组。它由一个高集成度的无线射频芯片 BK7231N 和少量外围器件构成，可以支持 AP 和 STA 双角色连接，并同时支持低功耗蓝牙连接。

1 产品概述

CB3L 内置运行速度最高可到 120 MHz 的 32-bit MCU, 内置 2 Mbyte 闪存和 256 KB RAM。可以使得模组支持平台云连接, 并且 MCU 专为信号处理扩展的指令使其可以有效地实现音频编码和解码。拥有丰富的外设, 如 PWM、UART、SPI。多达六路的 32 位 PWM 输出使芯片非常适合高品质的 LED 控制。

1.1 特性

- 内置低功耗 32 位 CPU, 可以兼作应用处理器
- 主频支持 120MHz
- 工作电压: 3.0V~3.6V
- 外设: 7×GPIOs, 1×UART, 1×ADC
- Wi-Fi 连通性
 - 802.11 b/g/n
 - 通道1-14@2.4GHz
 - 支持 WEP,WPA/WPA2,WPA/WPA2 PSK (AES) 安全模式
 - 802.11b 模式下最大 +16dBm 的输出功率
 - 支持 STA/AP/STA+AP 工作模式
 - 支持 Wi-Fi 快连配网和热点配网两种配网方式 (包括 Android 和 iOS 设备)
 - 板载 PCB 天线, 天线峰值增益 2.4dBi
 - 工作温度: -40°C to 105°C
- 蓝牙连通性
 - 低功耗蓝牙 V5.1 完整标准
 - 蓝牙模式支持 6 dBm 发射功率
 - 完整的蓝牙共存接口

 - 板载 PCB 天线, 天线峰值增益 2.4dBi

1.2 应用领域

- 智能楼宇
- 智慧家居/家电
- 智能插座、智慧灯
- 工业无线控制

- 婴儿监控器
- 网络摄像头
- 智能公交

2 模组接口

2.1 尺寸封装

CB3L 共有 2 排引脚，引脚间距为 $2\pm 0.1\text{mm}$ 。

CB3L 尺寸大小： $16\pm 0.35\text{mm}$ (W) $\times 24\pm 0.35\text{mm}$ (L) $\times 2.8\pm 0.15\text{mm}$ (H)。

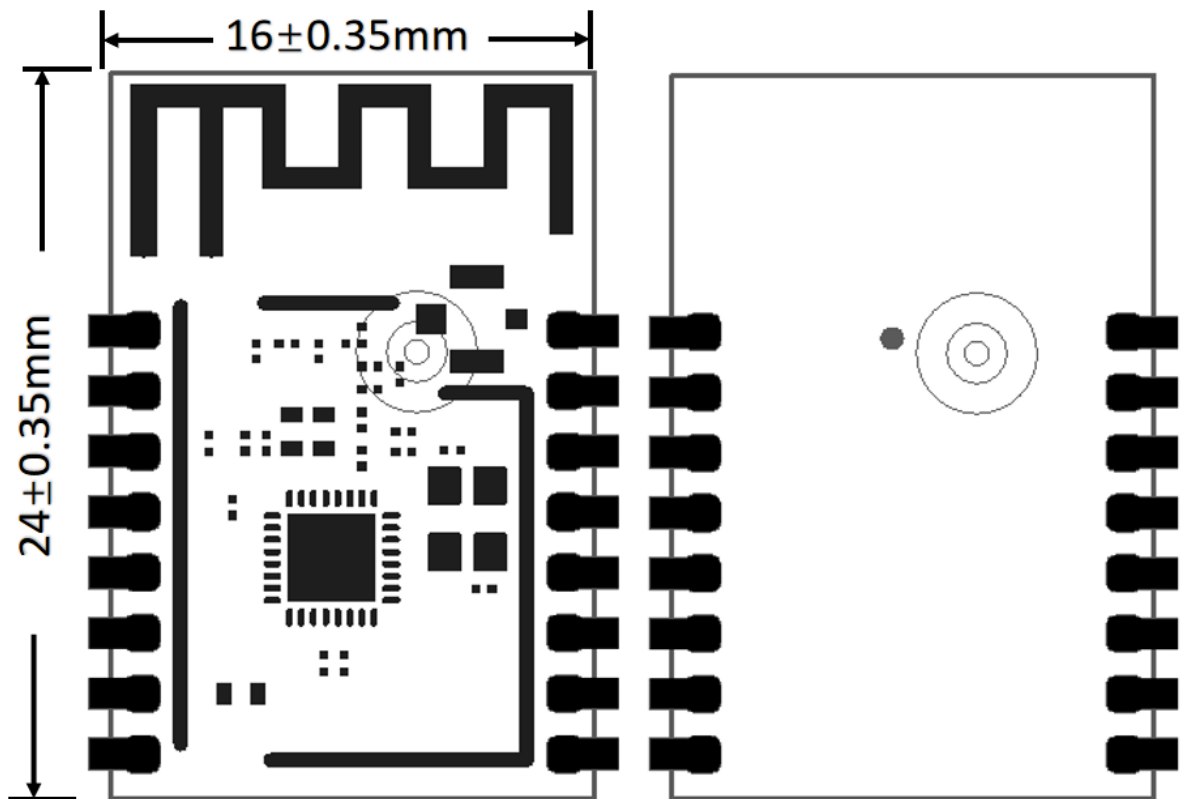

2.2 引脚定义

引脚序号	符号	IO 类型	功能
1	RST	I/O	复位引脚，目前生效
2	ADC	AI	ADC，对应 IC 的 P23
3	EN	I	模组使能脚，模组已经上拉。

引脚序号	符号	IO 类型	功能
4	P14	I/O	普通 IO 引脚，用的是 P14
5	P26	I/O	支持硬件 PWM，对应 IC 的 P26
6	P24	I/O	支持硬件 PWM，对应 IC 的 P24
7	P6	I/O	支持硬件 PWM，对应 IC 的 P6
8	VCC	P	模组的电源引脚 (3.3V)
9	GND	P	地线
10	P9	I/O	支持硬件 PWM，对应 IC 的 P9
11	TXD2	I/O	UART2_TX，debug_log_Uart 对应 IC 的 P0
12	CSN	I/O	客户使用需加上拉电阻，禁止在上电前拉低，对应 IC 的 P21
13	P8	I/O	支持硬件 PWM，对应 IC 的 P8
14	P7	I/O	支持硬件 PWM，对应 IC 的 P7
15	RXD1	I/O	用户串口 UART_RX，对应 IC 得 P10；禁止上拉，M

CU 对接串口默认状态需配置成低电平或者高阻态 |16| TXD1 |I/O| 用户串口 UART_TX，对应 IC 得 P11；禁止上拉，MCU 对接串口默认状态需配置成低电平或者高阻态

说明：P 表示电源引脚，I/O 表示输入输出引脚。MCU 对接方案需参照设计文档《CBx 系列模组 MCU 对接设计指南》。

3 电气参数

3.1 绝对电气参数

参数	描述	最小值	最大值	单位
Ts	存储温度	-55	125	°C
VBAT	供电电压	-0.3	3.9	V
静电释放电压 (人体模型)	TAMB-25°C	-4	4	kV
静电释放电压 (机器模型)	TAMB-25°C	-200	200	V

3.2 正常工作条件

参数	描述	最小值	典型值	最大值	单位
Ta	工作温度	-40	-	105	°C
VBAT	供电电压	3	3.3	3.6	V
VOL	IO 低电平输出	VSS	-	VSS+0.3	V
VOH	IO 高电平输出	VBAT-0.3	-	VBAT	V
I _{max}	IO 驱动电流	-	6	20	mA

3.3 射频功耗

工作状态	模式	速率	发射功率/接收	平均值	峰值 (典型值)	单位
发射	11b	11Mbps	+16dBm	270	300	mA
发射	11g	54Mbps	+15dBm	260	280	mA
发射	11n	MCS7	+14dBm	253	273	mA
接收	11b	11Mbps	连续接收	73	82	mA
接收	11g	54Mbps	连续接收	75	82	mA
接收	11n	MCS7	连续接收	75	82	mA

3.4 工作电流

工作模式	工作状态, Ta=25°C	平均值	最大值 (典型值)	单位
快连配网状态 (蓝牙配网)	模组处于快连配网状态, Wi-Fi 指示灯快闪	70	270	mA
快连配网状态 (AP 配网)	模组处在热点配网状态, Wi-Fi 指示灯慢闪	80	305	mA
快连配网状态 (EZ 配网)	模组处于快连配网状态, WIFI 指示灯快闪	87	380	mA
网络连接状态	模组处于联网工作状态, Wi-Fi 指示灯常亮	39	355	mA
网络断连状态	模组处于断网工作状态, Wi-Fi 指示灯常灭	70	270	mA

工作模式	工作状态, Ta=25℃	平均值	最大值 (典型 值)	单位
模组 Disable 状态	模组处于 CEN 拉低状态	330	-	uA

4 射频参数

4.1 基本射频特性

参数项	详细说明
工作频率	2.412~2.484GHz
Wi-Fi 标准	IEEE 802.11b/g/n(通道 1-14)
数据传输速率	11b:1,2,5.5, 11 (Mbps); 11g:6,9,12,18,24,36,48,54(Mbps); 11n: HT20 MCS0~7; 11n: HT40 MCS0~7
天线类型	PCB 天线或 FPC 天线

4.2 Wi-Fi 发射性能

参数项	最小值	典型值	最大值	单位
RF 平均输出功率, 802.11b CCK Mode 11M	-	16	-	dBm

参数项	最小值	典型值	最大值	单位
RF 平均输出功率, 802.11g OFDM Mode 54M	-	15	-	dBm
RF 平均输出功率, 802.11n OFDM Mode MCS7	-	14	-	dBm
频率误差	-20	-	20	ppm

4.3 Wi-Fi 接收性能

参数项	最小值	典型值	最大值	单位
PER<8%, RX 灵敏度, 802.11b DSSS Mode 11M	-	-88	-	dBm
PER<10%, RX 灵敏度, 802.11g OFDM Mode 54M	-	-74	-	dBm
PER<10%, RX 灵敏度, 802.11n OFDM Mode MCS7	-	-72	-	dBm
PER<10%, RX 灵敏度, 蓝 牙 1M	-	-93	-	dBm

4.4 蓝牙发射性能

参数项	最小值	典型值	最大值	单位
工作频率	2402	-	2480	MHz
空中速率	-	1	-	Mbps
发射功率	-20	6	20	dBm
频率误差	-150	-	150	KHz

4.5 蓝牙接收性能

参数项	最小值	典型值	最大值	单位
RX 灵敏度	-	-93	-	dBm
最大射频信号输入	-10	-	-	dBm
互调	-	-	-23	dBm
共信道抑制比	-	10	-	dB

5 天线信息

5.1 天线类型

CB3L 天线可以选择 PCB 天线或者 FPC 天线。

5.2 降低天线干扰

在 Wi-Fi 模组上使用 PCB 板载天线时，为确保 Wi-Fi 性能的最优化，建议模组天线部分和其他金属件距离至少在 15mm 以上。用户 PCB 板在天线区域勿走线甚至覆铜，以免影响天线性能。

6 封装信息及生产指导

6.1 机械尺寸

PCB 尺寸大小: $16\pm 0.35\text{mm}$ (W) $\times 24\pm 0.35\text{mm}$ (L) $\times 0.8\pm 0.1\text{mm}$ (H)。

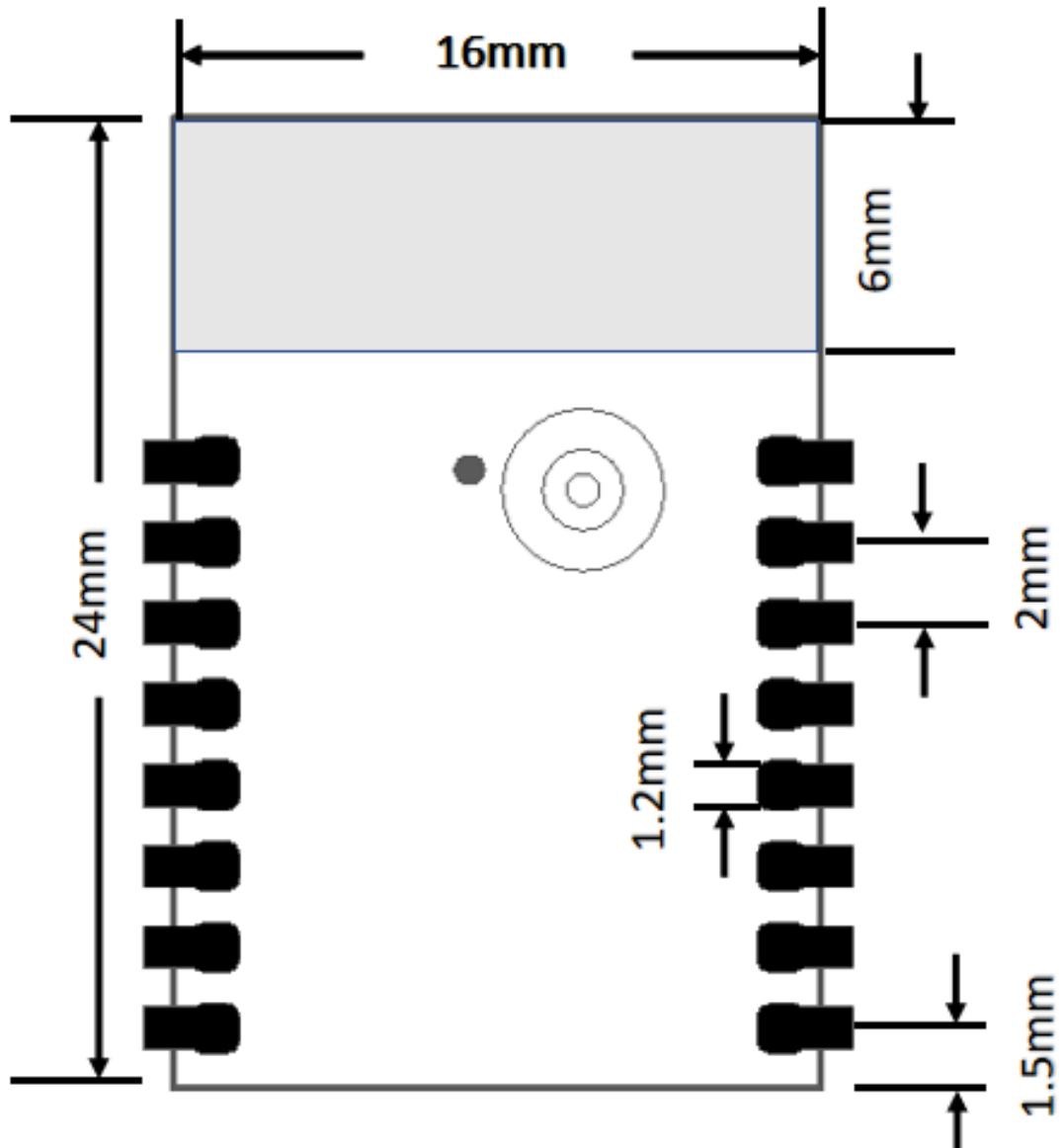

6.2 侧视图

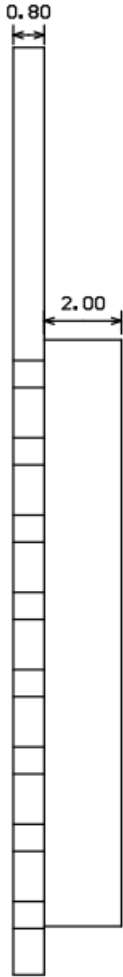

单位: mm

Unit: mm

模组外形公差: $\pm 0.35\text{mm}$

Module form factor tolerance: $\pm 0.35\text{mm}$

板厚公差: $\pm 0.1\text{mm}$

PCB thickness tolerance: $\pm 0.1\text{mm}$

屏蔽盖高度公差: $\pm 0.05\text{mm}$

Shield cover height tolerance: $\pm 0.05\text{mm}$

Side View

6.3 原理图封装

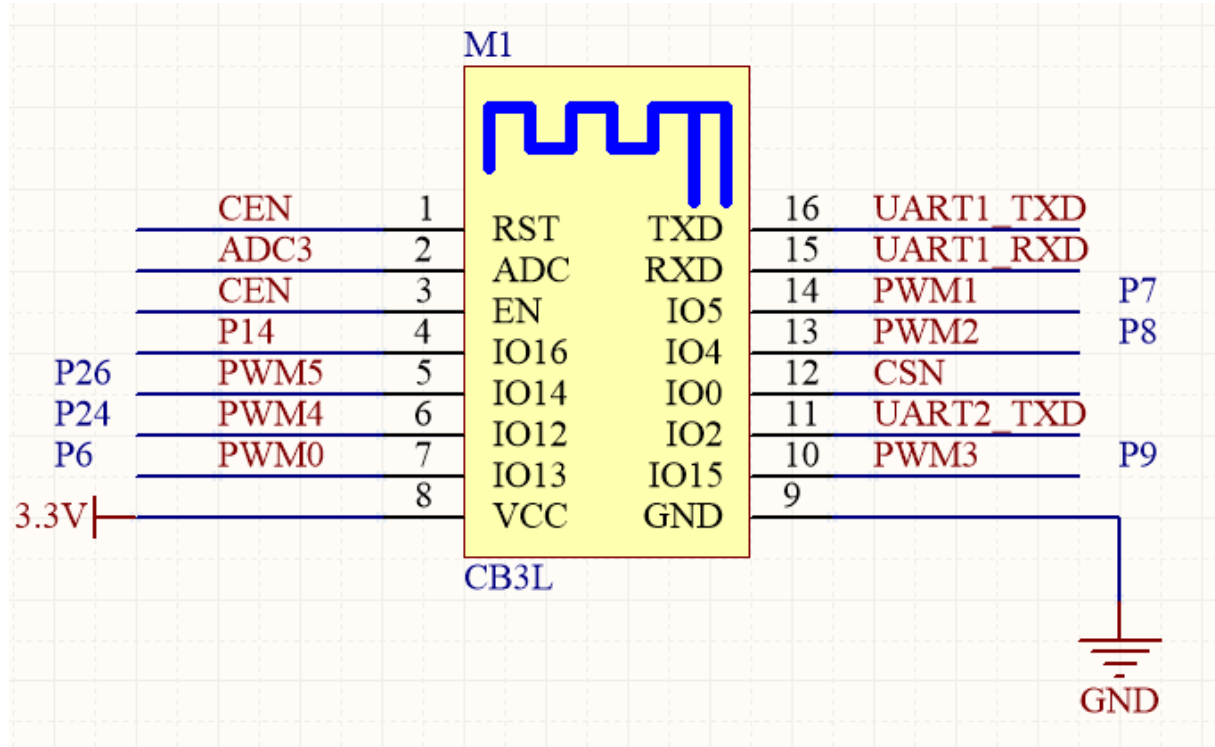

6.4 PCB 封装图-插针

CB3L 可选用 SMT 贴片式或排针插件。插件尺寸如下图所示：

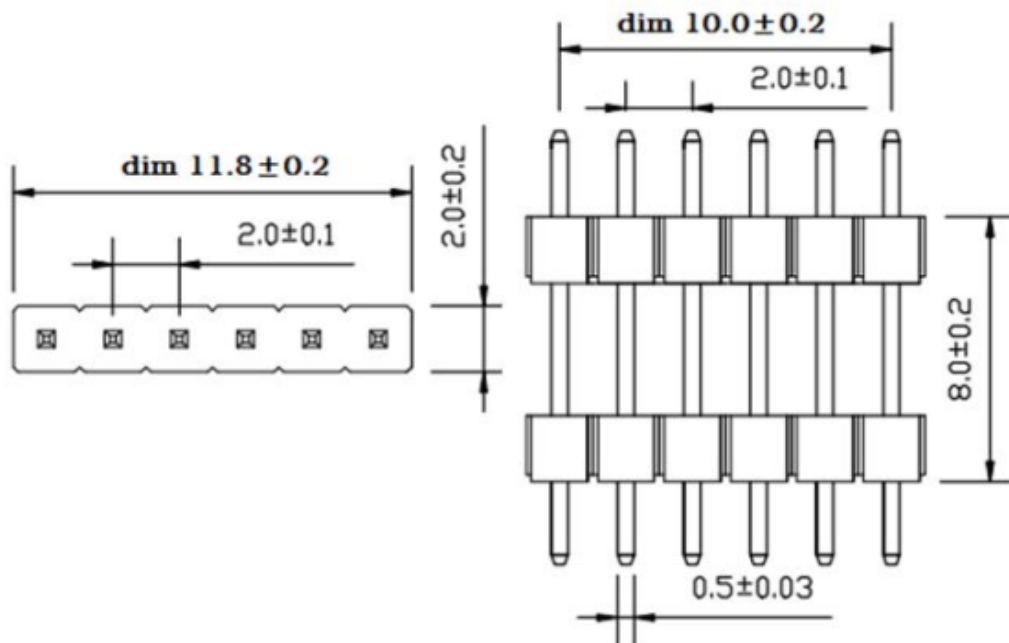

6.5 生产指南

1. 出厂的可贴可插封装模组根据客户底板设计方案选择组装方式，底板设计为贴片封装时使用 SMT 贴片制程进行生产，如果底板设计为插件封装时使用波峰焊制程进行生产。模组产品拆开包装后建议在 24 小时内完成焊接，否则需放置在湿度不超过 10%RH 的干燥柜内，或重新进行真空包装并记录暴露时间，总暴露时间不超过 168 小时。

- (SMT 制程) SMT 贴片所需仪器或设备：

- 贴片机
- SPI
- 回流焊
- 炉温测试仪
- AOI

- (波峰焊制程) 波峰焊所需的仪器或设备：

- 波峰焊设备
- 波峰焊接治具
- 恒温烙铁
- 锡条、锡丝、助焊剂
- 炉温测试仪

- 烘烤所需仪器或设备：

- 柜式烘烤箱
- 防静电耐高温托盘
- 防静电耐高温手套

2. 出厂的模组存储条件如下：

- 防潮袋必须储存在温度 $< 40^{\circ}\text{C}$ 、湿度 $< 90\%\text{RH}$ 的环境中。
- 干燥包装的产品，保质期为从包装密封之日起 12 个月的时间。
- 密封包装内装有湿度指示卡：

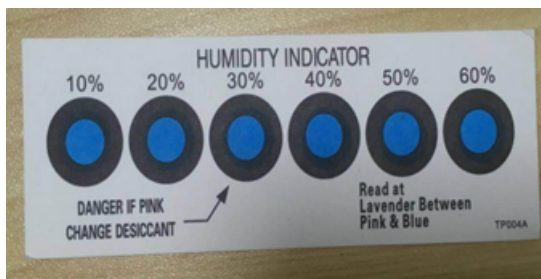

3. 出厂的模组当出现可能受潮的情况下需要进行烘烤：

- 拆封前发现真空包装袋破损
- 拆封后发现包装袋内没有湿度指示卡
- 拆封后如果湿度指示卡读取到 10% 及以上色环变为粉色
- 拆封后总暴露时间超过 168 小时
- 从首次密封包装之日起超过 12 个月

4. 烘烤参数如下：

- 烘烤温度：卷盘包装 60°C ，湿度小于等于 $5\%\text{RH}$ ；托盘包装 125°C ，小于等于 $5\%\text{RH}$ （耐高温托盘非吸塑盒拖盘）
- 烘烤时间：卷盘包装 48 小时；托盘包装 12 小时
- 报警温度设定：卷盘包装 65°C ；托盘包装 135°C
- 自然条件下冷却到 36°C 以下后，即可进行生产
- 若烘烤后暴露时间大于 168 小时没有使用完，请再次进行烘烤
- 如果暴露时间超过 168 小时未经过烘烤，不建议使用回流焊或波峰焊接工艺焊接此批次模组，因模组为 3 级湿敏器件超过允许的暴露时间产品可能受潮，进行高温焊接时可能会导致器件失效或焊接不良

5. 在整个生产过程中请对模组进行静电放电（ESD）保护。

6. 为了确保产品合格率，建议使用 SPI 和 AOI 测试设备来监控锡膏印刷和贴装品质。

6.6 推荐炉温曲线

请根据制程选择相应的焊接方式，SMT 参考回流焊接炉温曲线推荐，波峰焊制程参考波峰焊接炉温曲线推荐。设定炉温与实测炉温有一定差距，本文所示温度均为实测温度。

方式一：SMT 制程（SMT 回流焊接推荐炉温曲线）

请参考回流焊炉温曲线要求进行炉温设定，回流焊温度曲线如下图所示：

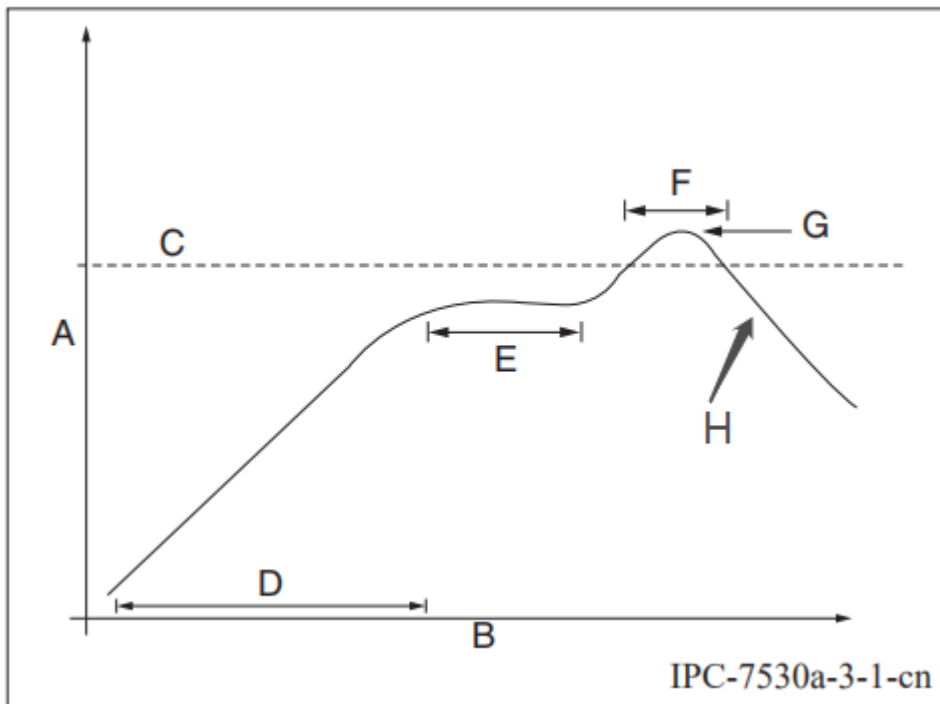

- A: 温度轴
- B: 时间轴
- C: 合金液相线温度区间为 217-220℃
- D: 升温斜率为 1-3℃/S
- E: 恒温时间为 60-120S; 恒温温度区间为 150-200℃
- F: 液相线以上时间为 50-70S
- G: 峰值温度为 235-245℃
- H: 降温斜率为 1-4℃/S

注意：以上推荐曲线以 SAC305 合金焊膏为例；其他合金焊膏请按焊膏规格书推荐炉温曲线设置。

方式二：波峰焊制程（波峰焊接炉温曲线）

请参考波峰焊接炉温建议进行炉温设定，峰值温度 $260^{\circ}\text{C}\pm 5^{\circ}\text{C}$ ，波峰焊接温度曲线如下图所示：

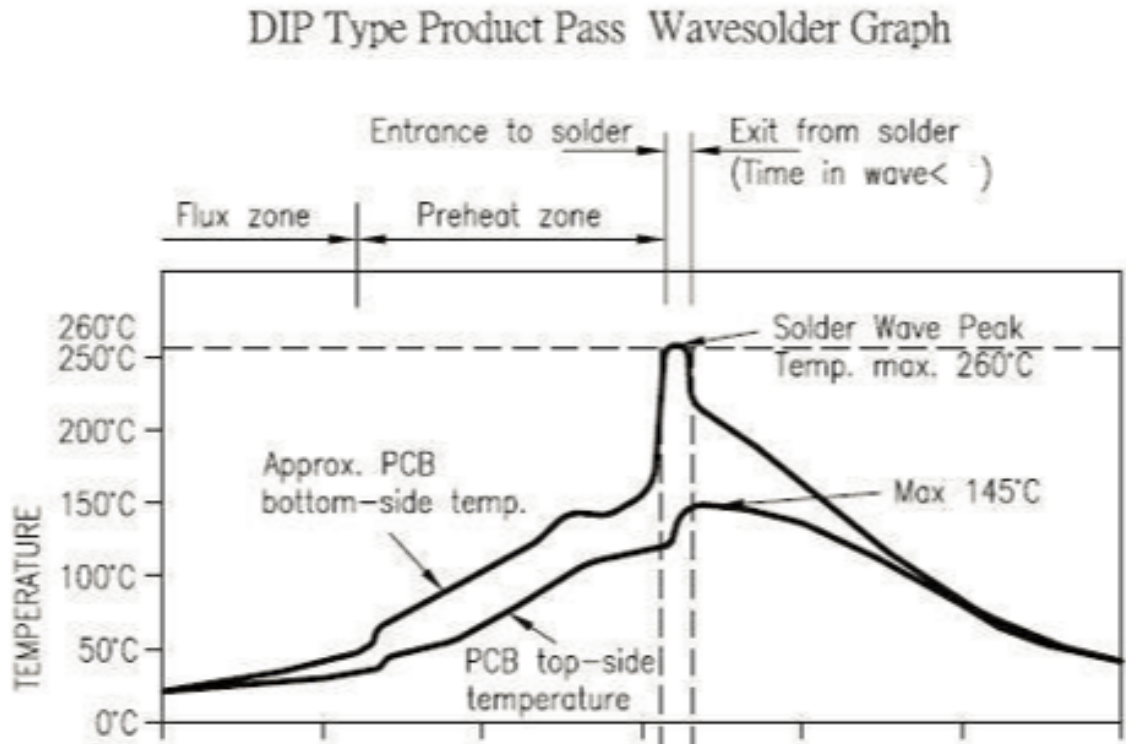

{width=100%}

波峰焊接炉温曲线建议

手工补焊温度建议

预热温度	80-130°C	焊接温度	$360^{\circ}\text{C}\pm 20^{\circ}\text{C}$
预热时间	75-100S	焊接时间	小于 3S/点
波峰接触时间	3-5S	NA	NA
锡缸温度	$260\pm 5^{\circ}\text{C}$	NA	NA
升温斜率	$\leq 2^{\circ}\text{C/S}$	NA	NA
降温斜率	$\leq 6^{\circ}\text{C/S}$	NA	NA

7 模组 MOQ 与包装信息

产品型号	MOQ (pcs)	出货包装方式	每个卷盘存放模 组数	每箱包装卷盘数
CB3L	3600	载带卷盘	900	4