



本规范适用于2512 系列 .

特性/应用

额定功率可达 2W/3W .

一体式冲压结构：优良的长期稳定性 .

汽车应用及电流传感器电阻器 .

通过 RoHS 认证 .

型号含义

<u>ARM</u> 类型	<u>2512</u> 系列	<u>E</u> 额定功率	<u>F</u> 公差	<u>R001</u> 阻值
ARM:2W ARP: 3W ARD:3W 大电极	2512	E=2W G=3W	F=±1% G=±2% J=±5%	eg: R001=1mΩ R010=10mΩ

尺寸图

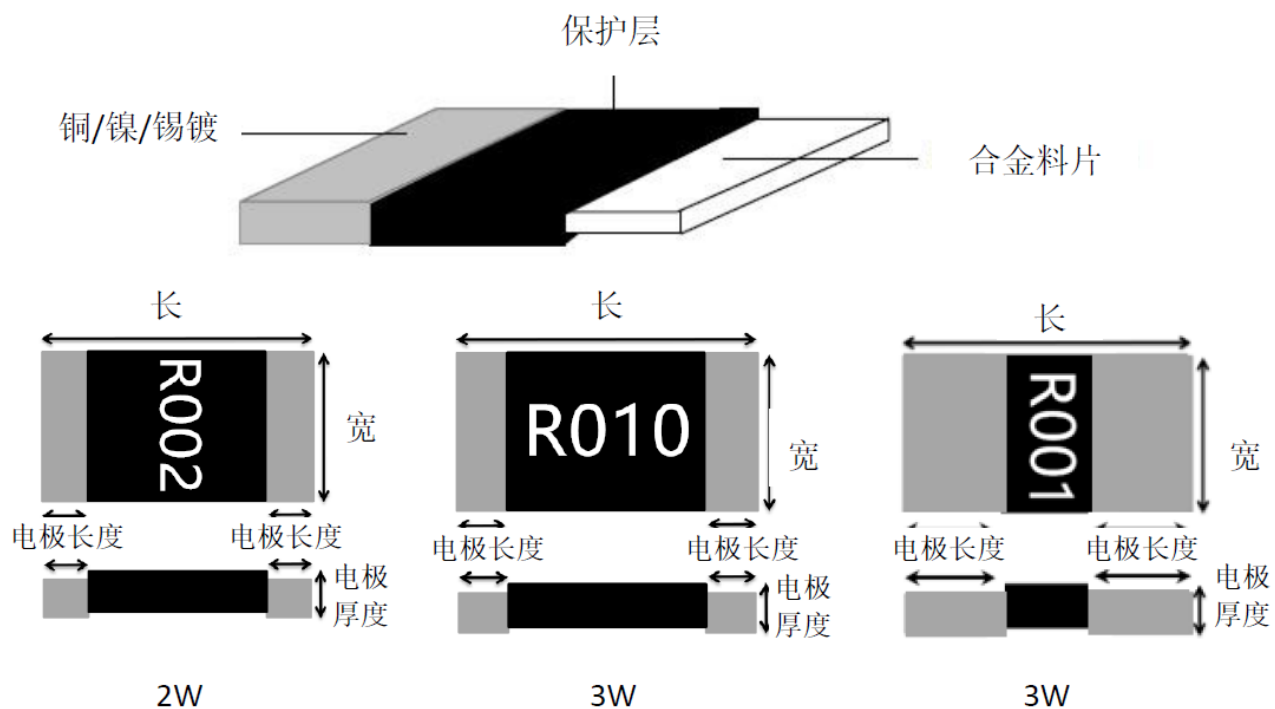

单位:mm

型号	长	宽	电极长度	电极厚度	材料
ARM2512 ARP2512	6.4±0.2	3.2±0.2	0.9±0.2	0.6±0.2	材 料: 合金 保护层: 成型化 合物 UL-94 级
ARD2512			2.0±0.2	0.75±0.2	



项目	规格		
额定功率	2W/3W		
TCR (温度系数)	0.5~0.75mΩ	1mΩ	2~500mΩ
	±350ppm/°C	±100 ppm/°C	±50 ppm/°C
使用温度	-55°C~+170°C		
阻值公差	±1%, ±2%, ±5%		
绝缘电阻	大于 100MΩ		
最大工作电压 (V)	$(P \cdot R)^{1/2}$		

NOTE*:

1. 当电阻在高于 70°C的周围环境中工作时，最大负载应该按照以下曲线减少



图 2: 降额曲线图



2. 焊板尺寸

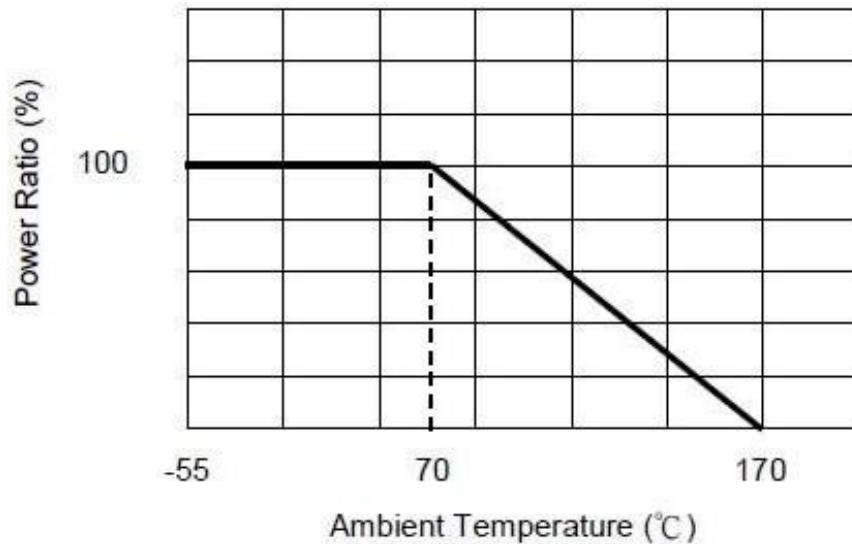
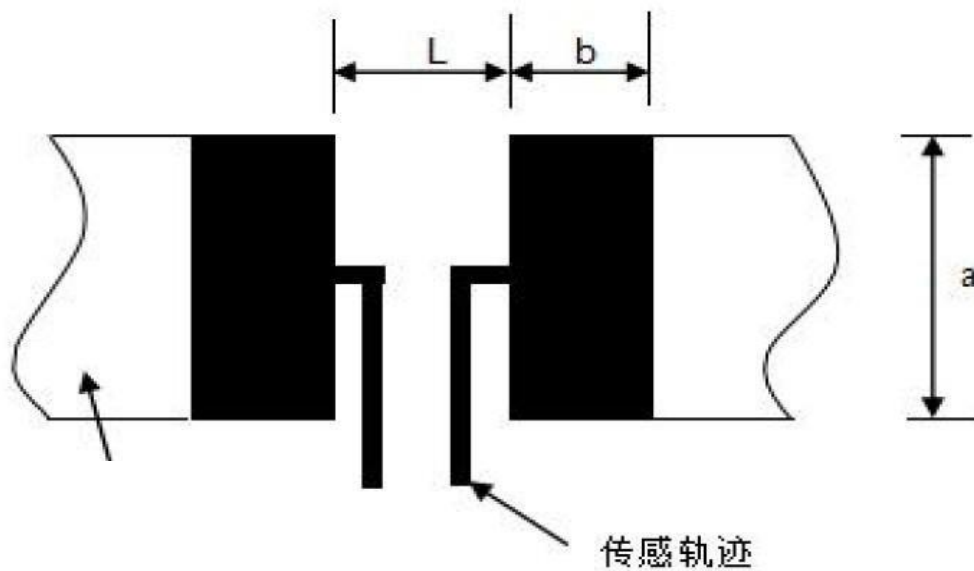

尺寸		a	b	L
常规电极	数值	3.2	1.8	4.6
大电极		3.2	2.0	2.4

1. 电性

项目	规格不要求	参考标准
TCR (温度系数)	/	IEC 60115-1 4.8
短时间过负荷	R: $\pm 1\%$ 不受闪络火花、电弧燃烧 击穿的损害	5 倍额定功率 时间: 5 秒
低温操作	R: $\pm 1\%$ 不受闪络火花、电弧燃烧 击穿的损害	IEC 60115-1 4.23.4

2. 机械性能

项目	规格不要求	参考标准
耐焊热	R: $\pm 1\%$ 外观无明显损伤	IEC 60115-1 4.8
振动	R: $\pm 1\%$ 无机械损耗, 如断裂	MIL-STD-202 Method 204
冲击测试	R: $\pm 1\%$ 无机械损耗, 如断裂	MIL-STD-202 Method 213
弯曲测试	R: $\pm 1\%$	AEC-Q200-005
温度周期变化	R: $\pm 1\%$ 外观无明显损伤	JESD 22 Method JA-104-1000
偏置湿度	R: $\pm 1\%$ 外观无明显损伤	MIL-STD-202 Method 103
负荷寿命	R: $\pm 1\%$ 外观无明显损伤	MIL-STD-202 Method 108
高温放置	R: $\pm 1\%$ 外观无明显损伤	MIL-STD-202 Method 108
易燃性	/	UL-94 V-0 or V-1 可接受, 不需要电气测试

推荐 IR-回流焊 (焊料: Sn96.5/Ag3/Cu0.5)

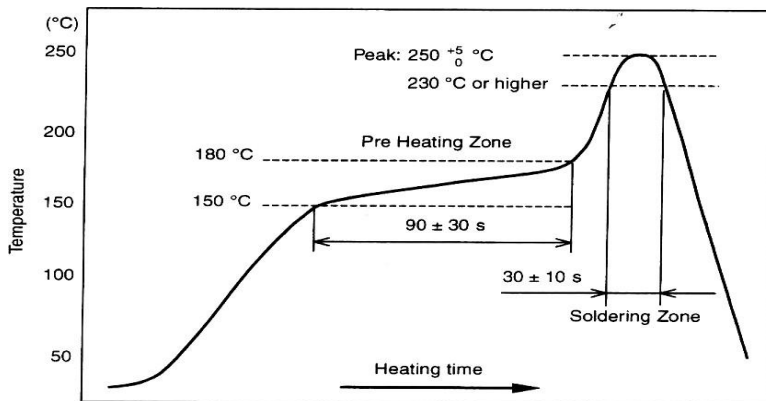

峰值：250 +5/-0 °C, 5 s

预热区：150~180°C, 90±30 s

焊接区：230°C或更高, 30±10 s

包装

1. 载带尺寸

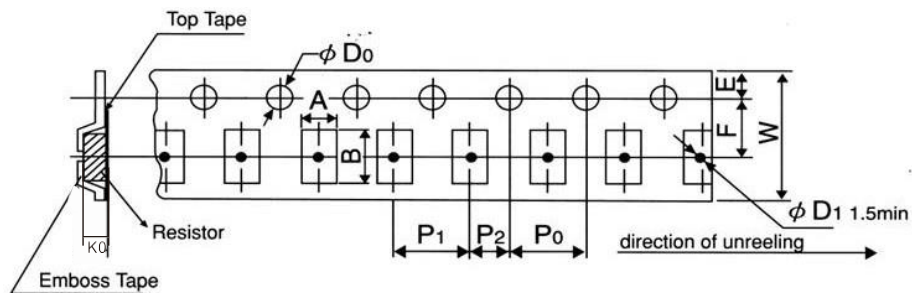

A	B	W	F	E	P ₁	P ₂	P ₀	D ₀	K0
3.5 ± 0.1	6.8 ± 0.1	12. ± 0.1	5.5 ± 0.05	1.75 ± 0.1	4.0 ± 0.1	2.0 ± 0.05	4.0 ± 0.1	1.5 + 0.1	1.0 ± 0.1

2. 卷轴尺寸

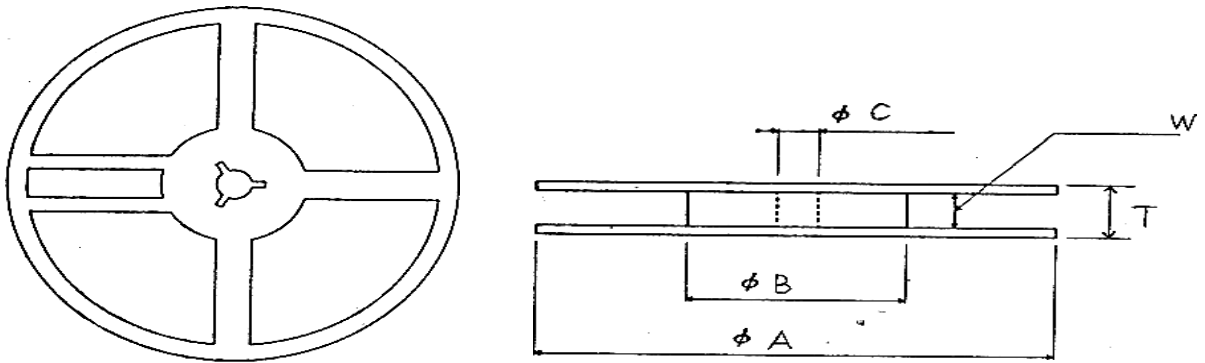

系列	ψA	ψB	ψC	W	T
2512	178±2.0	60±1.0	13.0±1.0	9.0±1.0	15.4±2.0

2.1 上盖剥离强度

V 剥离速度=300 mm/分钟 .

上盖剥离力: 0.1N 到 0.7N 之间 .

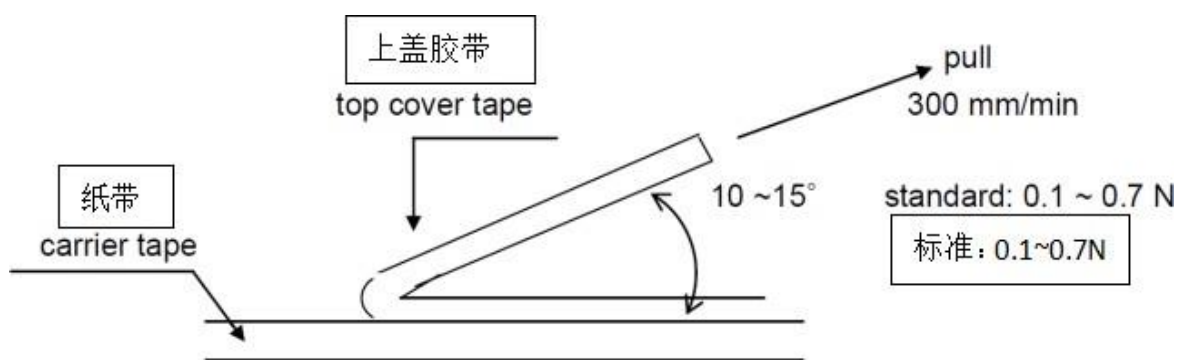

3. 包装数量

4000pcs/卷

5. 标签

标签涵盖以下信息

- (1) 阻值
- (2) 功率
- (3) 数量
- (4) 公差
- (5) 系列
- (6) 流水号



工程变更

工程变更通知: 如有重大故障, 通知客户.
更新规格书中的材料和特性.



1. 储存注意事项

1.1 储存时应注意温度不湿度 (温度 5 ~35 ° C, 相对湿度 45-75% RH).

湿度尽可能保持在底范围内.

有效期: 2 年.

1.2 不能阳光直射.

1.3 不能存储在潮湿, 灰尘及导致焊接性能变差的有害气体环境中
(氯化氢气体、亚硫酸气体、硫化氢气体).

2. 操作使用注意事项

2.1 必须保护电阻器的边缘和保护层免受机械应力的影响.

2.2 当印刷电路板(PCB)被分割或固定在支撑体上时, 要小心处理, 因为印刷电路板
(PCB)安装的弯曲会给电阻造成机械应力.

2.3 电阻器的使用范围应在具体规定的额定范围内, 特别是当电压超过规定值时,
会对机器造成损坏. 温度上升取决于产生的热量, 并增加电阻值或断裂.

当电阻器被负载到额定电压时, 必须确定电阻器的温度, 并根据负载降低曲线来
降低负载功率, 因为它是一种遗尿剂的温升. 它取决于安装密度和相邻元素对热
的影响.

2.4 观察每个规范中规定的极限元件电压和最大过载电压.

2.5 如果有可能将大电压 (脉冲电压、冲击电压) 充电到电阻, 则必须在使用前设置
操作条件.

制造国家不城市



江苏聚永昶电子科技有限公司—常州，中国

固定电话：(86)0519-82999999

传 真：(86)0519-68907888