

深圳市索瑞达电子有限公司

生产规格书

客户名称: EESS1239
客户料号: 103-21003-000
产品名称: 磁环电感
产品料号: SRT080125-101MXW-0.9

发行日期	文件编号	业务	编制	审核	批准
2020-03-24	SRD-WI-2641		黄小香		

-----品质保证体系受控文件，不可随意复制或修改-----

深圳市索瑞达电子有限公司	文件编号	SRD-WI-2641	发行日期	2020-03-24
	版次	A	生效日期	2020-03-24
SRT080125-101MXW-0.9 生产规格书	修订次数	0	页 码	2 / 4

1. 外形尺寸：(单位：mm)

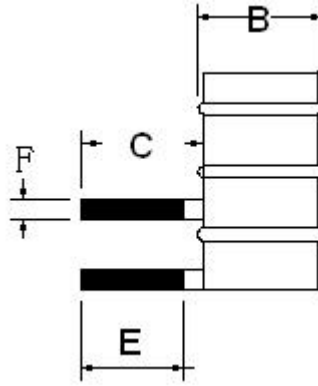
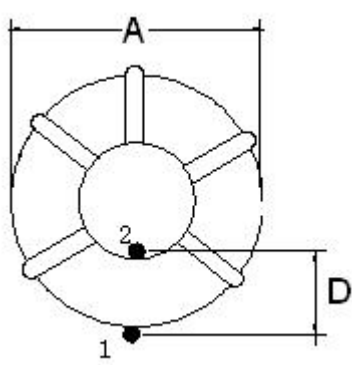

A	24.0 MAX
B	9.5 MAX
C	10.0±1.0
D	6.5±0.5
E	9.0 Min
F	0.9±0.1

2. 电气特性：

电感量 L	100uH ± 20%	测试条件	1KHz/0.25V	测试仪器： ■ HP4287A ■ TH2817C ■ TH2817B/1773 ■ HK502BC ■ CH1062
直流电阻 (DCR)	25mΩ ± 30%	测试条件		
铜线线径	φ 0.9mm	测试条件		
绕线圈数	36TS Ref.	测试条件		

3. 材料：

- (1) 磁环：T080125
- (2) 铜线：QA-1/155 (VEW)
- (3) 绕线方式：密绕

4. 电性图：

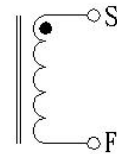

注意事项：	修改记录：
1: 袋装：100PCS/袋	1:
2: 包装袋封口平整	2:
3:	3:
4:	4:
5:	5:

深圳市索瑞达电子有限公司	文件编号	SRD-WI-2641	发行日期	2020-03-24
	版次	A	生效日期	2020-03-24
SRT080125-101MXW-0.9 生产规格书	修订次数	0	页 码	3 / 4

5. 包装数量:

项目	数量 (PCS)	尺寸规格 (mm)
袋	100	170*200
内盒		
外箱		

6: 标签要求:

Model: XXXXXXXXXXXXXX 	Customer Code: XXXXXXXXXX
QTY:xxxxxxx 	Cust. P/N: XXXXXXXXXX
Lot No:xxxxxxx	P/O No: XXXXXXXXXX
Date:xxxxxxx ROHS	XXXXXXXXXX
Made in China	SOREDE

备注: 此标签尺寸规格为:长 65mm × 宽 33mm × 高 0.1mm. (参考)

深圳市索瑞达电子有限公司	文件编号	SRD-WI-2641	发行日期	2020-03-24
	版次	A	生效日期	2020-03-24
SRT080125-101MXW-0.9 生产规格书	修订次数	0	页 码	4 / 4

序号	物料名称	供应商	物料规格	用量		损耗率	备注
1	磁环	合安创新	T080125 (铁硅铝)	1	PCS	无	
2	铜线	兴隆达	QA—1/155 (VEW)			0.2‰	
3	锡	千岛	99.7Sn 0.3Cu	0.008	g	0.1‰	
4	包装袋		170mm*200mm	1	PCS	无	
5							
6							
7							
8							
9							
10							
11							
12							
13							
14							
15							
16							
17							
18							
19							
20							