

产品特性

- 低功耗: 700 mW@125 MSPS
- 电源供电: 1.8 V
- 输出电平: 1.8 V CMOS 或 LVDS
- 信噪比(SNR)=77dBFS
($F_{in}=70\text{MHz}/F_s=125\text{MSPS}$)
- 无杂散动态范围(SFDR)=85dBc
($F_{in}=70\text{MHz}/F_s=125\text{MSPS}$)
- 中频采样率达到 300 MHz
- 内置 1 至 8 整数输入时钟分频器
- 小信号输入噪声: $-153\text{dBm}/\text{Hz}$ (200Ω 输入阻抗/ $F_{in}=70\text{MHz}/F_s=125\text{MSPS}$)
- 可编程内部基准电压源
- 差分模拟输入范围最大可达 2V 峰峰值
- 差分模拟输入带宽: 650MHz
- 内置时钟占空比稳定器
- 95 dB 通道隔离/串扰
- 串行端口(SPI)控制
- 用户可配置的内置测试(BIST)功能
- 节能的掉电模式

产品应用

- 雷达系统
- 分集无线电系统
- 多模式数字接收机 (3G)
- GSM / EDGE / W-CDMA / LTE / CDMA2000 / WiMAX / TD-SCDMA
- I/O 解调系统
- 智能天线系统
- 通用软件无线电
- 宽带数据应用
- 超声设备

产品优势

- 片内扰动选项可改善模拟输入信号的无杂散动态范围 (SFDR)。
- 差分输入在最高 300MHz 的输入频率下仍有很好的信噪比(SNR)。
- 采用 1.8 V 单电源供电, 数字输出驱动器则采用独立电源供电, 支持 1.8 V CMOS 或 LVDS 输出
- 标准串行接口 (SPI) 可配置产品的各种功能, 例如: 多种数据编码形式 (偏移二进制、二进制补码或格雷码)、时钟 DCS 使能、节电模式、测试模式以及多种基准电压。
- 与 AD9258/AD9268 引脚兼容, 16 位产品可轻松转换至 14 位产品。

产品描述

CBM92AD68 是双通道、16 位、125 MSPS 模数转换器(ADC), 支持需要高性能、低成本、小尺寸的多功能通信应用。这款双通道的 ADC 内核采用多级差分流水线架构, 每个 ADC 均集成高带宽的差分采样保持电路, 支持用户可选的各种输入范围。芯片内部集成了基准电压源, 便于简化外部设计。占空比稳定器可用来补偿 ADC 时钟占空比的变化, 使转换器保持出色的性能。ADC 输出数据可以直接送至两个外部 16 位输出端口, 支持 1.8 V CMOS 和 LVDS 两种模式。灵活的掉电选项可明显降低功耗。三线式 SPI 兼容型串行接口可配置产品的各种功能。CBM92AD68 采用 64 引脚 QFN 封装, 额定温度范围为 -40°C 至 $+85^{\circ}\text{C}$ 工业温度范围。

功能框图

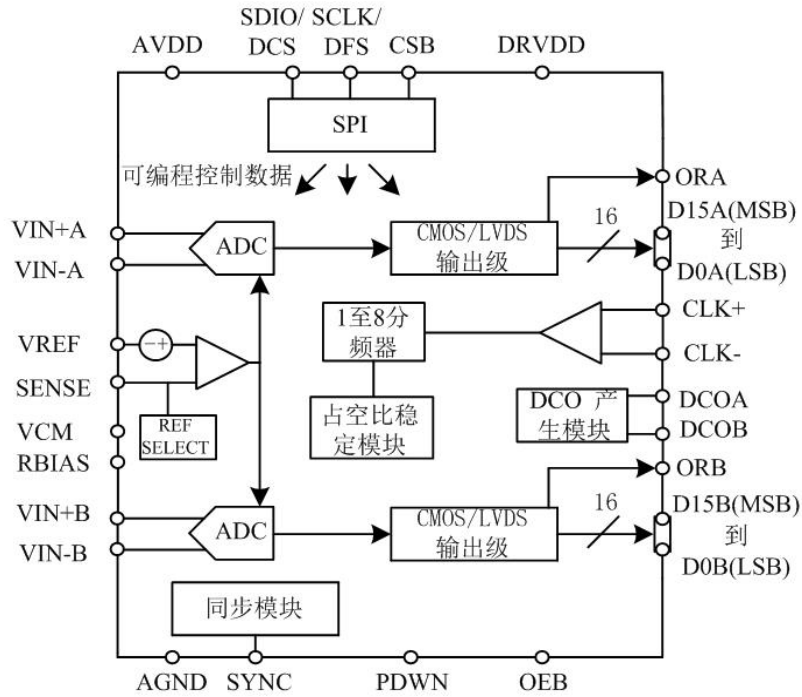

技术规格

ADC 直流规格

除非另有说明，AVDD=1.8V、DRVDD=1.8V、采样速率=125MSPS、VIN=-1.0dBFS 差分输入、1.0V 内部基准电压、DCS 使能。

表 1.

参数	温度	最小值	典型值	最大值	单位
分辨率	全	16			位
精度					
无失码	全	保证			
失调误差	全		±0.2	±0.7	% FSR
增益误差	全		±0.8	±2.5	% FSR
微分非线性(DNL) ¹	全	-1.2		+1.4	LSB
	25°C		±0.7		LSB
积分非线性(INL) ¹	全			±6.0	LSB
	25°C		±3.5		LSB
匹配特性					
失调误差	全		±0.2	±0.5	% FSR
增益误差	全		±0.3	±1.3	% FSR
内部基准电压					
输出电压误差(1V 模式)	全		±5	±12	mV
负载导致电压误差(1.0mA)	全		5		mV
输入端参考噪声					
VREF=1.0V	25°C		2.34		LSB rms
模拟输入					
输入范围,VREF = 1.0 V	全		2		V p-p
输入电容 ²	全		8		pF
输入共模电压	全		0.9		V
基准电压输入阻抗	全		7		kΩ
电源					
电源电压					
AVDD	全	1.7	1.8	1.9	V
DRVDD	全	1.7	1.8	1.9	V
电源电流					
IAVDD ¹	全		351		mA
IDRVDD ¹ (1.8 V CMOS)	全		52		mA
IDRVDD ¹ (1.8 V LVDS)	全		98		mA

功耗					
直流输入	全		700	740	mW
正弦波输入 ¹ (1.8 V CMOS)	全		725		mW
正弦波输入 ¹ (1.8 V LVDS)	全		809		mW
待机功耗 ³	全		49		mW
掉电功耗	全		0.5	2.7	mW

1 测量条件为：低输入频率、满量程正弦波、每个输出位的负载约为 5pF。

2 输入电容指一个差分输入引脚与 AGND 之间的有效电容。

3 待机功耗的测量条件为：直流输入、CLK 引脚无动作(设为 AVDD 或 AGND)。

ADC 交流规格

除非另有说明，AVDD = 1.8 V、DRVDD = 1.8 V、采样速率=125MSPS、VIN = -1.0 dBFS 差分输入、1.0 V 内部基准电压、DCS 使能。

表 2.

参数	温度	最小值	典型值	最大值	单位
信噪比(SNR)					
$f_{IN} = 30 \text{ MHz}$	25°C		77.9		dBFS
$f_{IN} = 70 \text{ MHz}$	25°C		77.0		dBFS
$f_{IN} = 140 \text{ MHz}$	25°C	74.7	75.6		dBFS
$f_{IN} = 200 \text{ MHz}$	25°C		73.1		dBFS
信纳比(SINAD)					
$f_{IN} = 30 \text{ MHz}$	25°C		77.7		dBFS
$f_{IN} = 70 \text{ MHz}$	25°C		76.3		dBFS
$f_{IN} = 140 \text{ MHz}$	25°C		73.8		dBFS
$f_{IN} = 200 \text{ MHz}$	25°C		72.5		dBFS
有效位数(ENOB)					
$f_{IN} = 30 \text{ MHz}$	25°C		12.6		位
$f_{IN} = 70 \text{ MHz}$	25°C		12.4		位

$f_{IN} = 140 \text{ MHz}$	25°C	12.0	位
$f_{IN} = 200 \text{ MHz}$	25°C	11.8	位
最差二次/三次谐波			
$f_{IN} = 30 \text{ MHz}$	25°C	-86.5	dBc
$f_{IN} = 70 \text{ MHz}$	25°C	-85.2	dBc
	Full	80.0	
$f_{IN} = 140 \text{ MHz}$	25°C	-80.1	dBc
$f_{IN} = 200 \text{ MHz}$	25°C	-78.9	dBc
无杂散动态范围(SFDR)			
$f_{IN} = 30 \text{ MHz}$	25°C	86.5	dBc
$f_{IN} = 70 \text{ MHz}$	25°C	85.2	dBc
	Full	80.0	
$f_{IN} = 140 \text{ MHz}$	25°C	80.1	dBc
$f_{IN} = 200 \text{ MHz}$	25°C	78.9	dBc
无杂散动态范围(SFDR) Dither 关闭 (AIN@-23dBFS)			
$f_{IN} = 30 \text{ MHz}$	25°C	92	dBFS
$f_{IN} = 70 \text{ MHz}$	25°C	88	dBFS
$f_{IN} = 140 \text{ MHz}$	25°C	96	dBFS
$f_{IN} = 200 \text{ MHz}$	25°C	97	dBFS
无杂散动态范围(SFDR) Dither 开启 (AIN@-23dBFS)			
$f_{IN} = 30 \text{ MHz}$	25°C	104	dBFS
$f_{IN} = 70 \text{ MHz}$	25°C	103	dBFS

$f_{IN} = 140 \text{ MHz}$	25°C	105	dBFS
$f_{IN} = 200 \text{ MHz}$	25°C	102	dBFS
串扰(Crosstalk)	25°C	-95	dBc
模拟输入带宽	25°C	650	MHz

串扰测量条件：一个通道输入-1dBFS 100MHz 信号，另一通道无信号

数字规格

除非另有说明，AVDD = 1.8 V、DRVDD = 1.8 V、采样速率=125MSPS、VIN = -1.0dBFS 差分输入、1.0 V 内部基准电压、DCS 使能。

表 3.

参数	温度	最小值	典型值	最大值	单位
差分时钟输入 (CLK+, CLK-)					
逻辑兼容	全		CMOS/LVDS/LVPECL		
内部共模偏置	全		0.9		V
差分输入电压	全	0.3		3.6	V p-p
输入电压范围	全	AGND		AVDD	V
输入共模范围	全	0.9		1.3	V
高电平输入电流	全	-100		+100	μA
低电平输入电流	全	-120		+120	μA
输入电容	全		6.5		pF
输入电阻	全	8	10	12	kΩ
同步输入					
逻辑兼容	全		CMOS		
内部偏置	全		0.9		V
输入电压范围	全	AGND		AVDD	V
高电平输入电压	全	1.2		AVDD	V
低电平输入电压	全	AGND		0.6	V
高电平输入电流	全	-100		+100	μA
低电平输入电流	全	-120		+120	μA
输入电容	全		2		pF
输入电阻	全	12	16	20	kΩ
逻辑输入 (CSB) ¹					
高电平输入电压	全	1.2		2.1	V
低电平输入电压	全	0		0.6	V

高电平输入电流	全	-10		10	μA
低电平输入电流	全	10		100	μA
输入电阻	全		20		kΩ
输入电容	全		2		pF
逻辑输入 (SCLK/DFS) ²					
高电平输入电压	全	1.2		2.1	V
低电平输入电压	全	0		0.6	V
高电平输入电流(VIN=1.8V)	全	-10		-100	μA
低电平输入电流	全	-10		10	μA
输入电阻	全		20		kΩ
输入电容	全		2		pF
逻辑输入 (SDIO/DCS) ¹					
高电平输入电压	全	1.2		2.1	V
低电平输入电压	全	0		0.6	V
高电平输入电流	全	-10		10	μA
低电平输入电流	全	10		100	μA
输入电阻	全		20		kΩ
输入电容	全		5		pF
逻辑输入 (OEB/PDWN) ²					
高电平输入电压	全	1.2		2.1	V
低电平输入电压	全	0		0.6	V
高电平输入电流(VIN=1.8V)	全	-10		-100	μA
低电平输入电流	全	-10		10	μA
输入电阻	全		25		kΩ
输入电容	全		5		pF
数字输出					
CMOS 模式(DRVDD=1.8V)					
高电平输出电压					
$I_{OH}=50\mu A$	全	1.79			V
$I_{OH}=0.5mA$	全	1.75			V
低电平输出电压					
$I_{OL}=1.6mA$	全			0.2	V
$I_{OL}=50\mu A$	全			0.05	V
LVDS 模式(DRVDD=1.8V)					
差分输出电压(V_{OD}), ANSI 模式	全	280	330	380	mV
输出偏移电压(V_{OS}), ANSI 模式	全	1.15	1.25	1.35	V
差分输出电压(V_{OD}), 小摆幅模式	全	160	200	230	mV
输出偏移电压(V_{OS}), 小摆幅模式	全	1.15	1.25	1.35	V

1 上拉。

2 下拉。

开关规格

除非另有说明，AVDD = 1.8 V、DRVDD = 1.8 V、采样速率=125MSPS、VIN = -1.0dBFS 差分输入、1.0 V 内部基准电压、DCS 使能。

表 4.

参数	温度	最小值	典型值	最大值	单位
时钟输入参数					
时钟输入速率	全			625	MHz
转换速率 ¹					
DCS 使能	全	20		125	MSPS
DCS 禁用	全	10		125	MSPS
时钟周期-分频模式(t_{CLK})		8			ns
时钟脉宽高电平(t_{CH})					
一分频模式, DCS 使能	全	2.5	4.3	5.7	ns
一分频模式, DCS 禁用	全	3.7	4.2	4.3	ns
二分频至八分频模式		0.85			ns
孔径延时(t_a)	全	1.0			ns
孔径不确定(抖动, t_j)	全	0.07			ps rms
数据输出参数					
CMOS 模式					
数据传播延时(t_{PD})	全	2.9	3.7	4.4	ns
DCO 传播延时(t_{DCO}) ²	全		3.3		ns
DCO 至数据偏斜(t_{SKEW})	全	-0.63	-0.45	0	ns
LVDS 模式					
数据传播延时(t_{PD})	全	2.9			ns
DCO 传播延时(t_{DCO}) ²	全		4.1		ns
DCO 至数据偏斜(t_{SKEW})	全	-0.3	+0.4	+0.7	ns
CMOS 模式流水线延时	全		13		周期
LVDS 模式流水线延时	全		13/13.5		周期
唤醒时间 ³	全		500		μ s
超范围恢复时间	全		2		周期

1 转换速率指分频之后的时钟速率。

2 通过 SPI 向寄存器 0x17 的低 4 位配置相应值可以增加额外的 DCO 延迟时间。

3 唤醒时间指从掉电模式返回正常工作模式所需的时间。

时序规格

表 5.

参数	条件	限值
同步时序要求		
t_{SSYNC}	SYNC 至 CLK+ 建立时间的上升沿	0.33 ns, 典型值
t_{HSYNC}	SYNC 至 CLK+ 保持时间的上升沿	0.42 ns, 典型值
SPI 时序要求		
t_{DS}	数据与 SCLK 上升沿之间的建立时间	2.2 ns, 最小值
t_{DH}	数据与 SCLK 上升沿之间的保持时间	2.2 ns, 最小值
t_{CLK}	SCLK 周期	40.3 ns, 最小值
t_S	CSB 与 SCLK 之间的建立时间	2.2 ns, 最小值
t_H	CSB 与 SCLK 之间的保持时间	2.2 ns, 最小值
t_{HIGH}	SCLK 高电平脉冲宽度	10.2 ns, 最小值
t_{LOW}	SCLK 低电平脉冲宽度	10.2 ns, 最小值
t_{EN_SDIO}	相对于 SCLK 下降沿, SDIO 引脚从输入状态切换到输出状态所需的时间	10.2 ns, 最小值
t_{DIS_SDIO}	相对于 SCLK 上升沿, SDIO 引脚从输出状态切换到输入状态所需的时间	10.2 ns, 最小值

注: 表 5 数据暂为仿真结果。

时序图



图 2 CMOS 默认输出模式数据输出时序



图 3 LVDS 模式数据输出时序

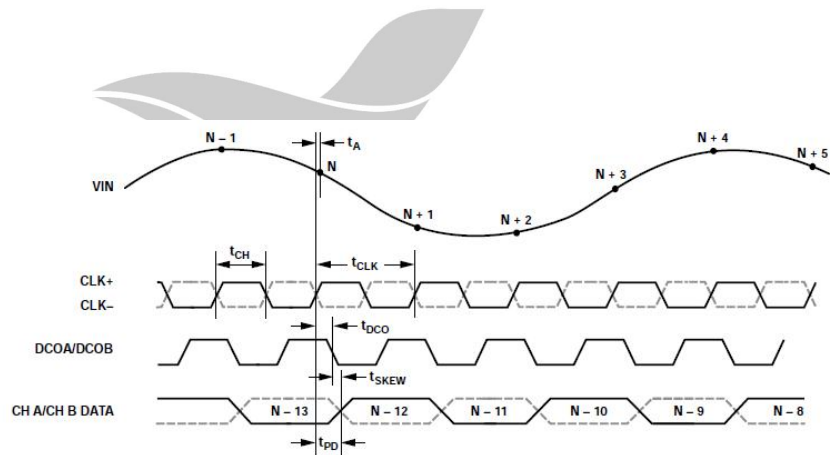

图 4 SYNC 输入时序要求

引脚配置与功能描述

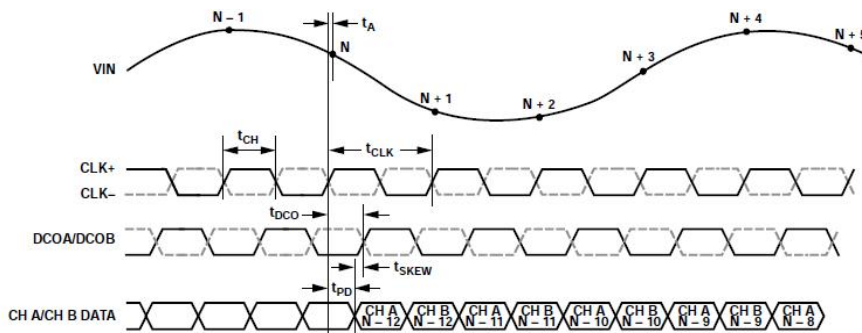

标注：封装底部的裸露热焊盘为器件提供模拟地。该焊盘必须与地相连，才能正常工作。

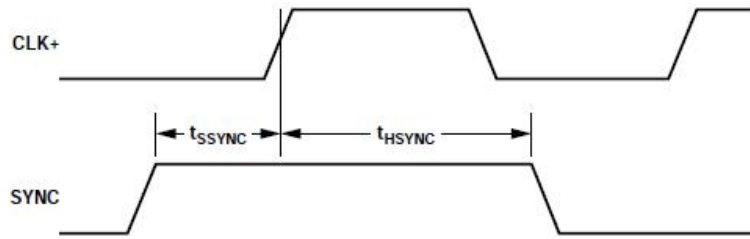
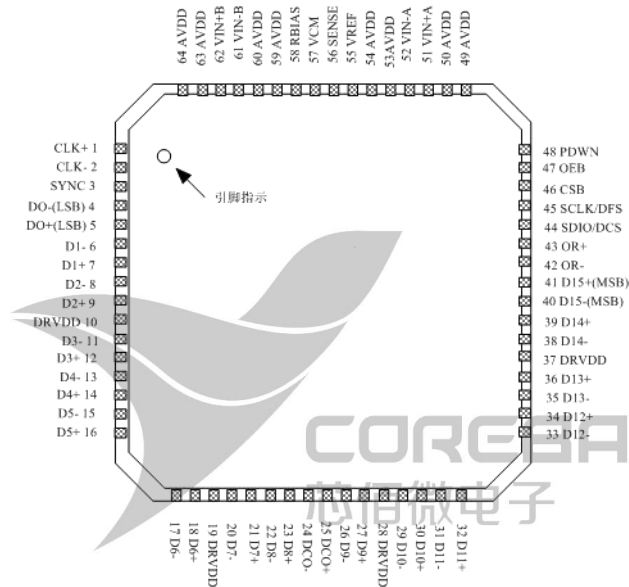
图 5. 并行 CMOS 引脚配置 (顶视图)

表 6. 引脚功能描述 (并行 CMOS 模式)

引脚编号	引脚名称	类型	描述
ADC 电源			
10,19,28,37	DRVDD	电源	数字输出驱动器电源 (标称值 1.8 V)
49,50,53,54,59, 60,63,64	AVDD	电源	模拟电源 (标称值 1.8 V)
0	AGND, 裸露焊盘	地	封装底部的裸露热焊盘为器件提供模拟地。该焊盘必须与地相连。
ADC 模拟			
51	VIN+A	输入	通道 A 的差分模拟输入引脚(+)
52	VIN-A	输入	通道 A 的差分模拟输入引脚(-)
62	VIN+B	输入	通道 B 的差分模拟输入引脚(+)
61	VIN-B	输入	通道 B 的差分模拟输入引脚(-)
55	VREF	输入/输出	基准电压输入/输出

56	SENSE	输入	基准电压模式选择
58	RBIAS	输入/输出	外部基准偏置电阻
57	VCM	输出	模拟输入的共模电平偏置输出
1	CLK+	输入	ADC 时钟输入(+)
2	CLK-	输入	ADC 时钟输入(-)
数字输入			
3	SYNC	输入	数字同步引脚, 仅用于从机模式
数字输出			
25	D0A (LSB)	输出	通道 A CMOS 输出数据
26	D1A	输出	通道 A CMOS 输出数据
27	D2A	输出	通道 A CMOS 输出数据
29	D3A	输出	通道 A CMOS 输出数据
30	D4A	输出	通道 A CMOS 输出数据
31	D5A	输出	通道 A CMOS 输出数据
32	D6A	输出	通道 A CMOS 输出数据
33	D7A	输出	通道 A CMOS 输出数据
34	D8A	输出	通道 A CMOS 输出数据
35	D9A	输出	通道 A CMOS 输出数据
36	D10A	输出	通道 A CMOS 输出数据
38	D11A	输出	通道 A CMOS 输出数据
39	D12A	输出	通道 A CMOS 输出数据
40	D13A	输出	通道 A CMOS 输出数据
41	D14A	输出	通道 A CMOS 输出数据
42	D15A (MSB)	输出	通道 A CMOS 输出数据
43	ORA	输出	通道 A 超量程输出
4	D0B (LSB)	输出	通道 B CMOS 输出数据
5	D1B	输出	通道 B CMOS 输出数据
6	D2B	输出	通道 B CMOS 输出数据
7	D3B	输出	通道 B CMOS 输出数据
8	D4B	输出	通道 B CMOS 输出数据
9	D5B	输出	通道 B CMOS 输出数据
11	D6B	输出	通道 B CMOS 输出数据
12	D7B	输出	通道 B CMOS 输出数据
13	D8B	输出	通道 B CMOS 输出数据
14	D9B	输出	通道 B CMOS 输出数据
15	D10B	输出	通道 B CMOS 输出数据
16	D11B	输出	通道 B CMOS 输出数据
17	D12B	输出	通道 B CMOS 输出数据
18	D13B	输出	通道 B CMOS 输出数据
20	D14B	输出	通道 B CMOS 输出数据
21	D15B (MSB)	输出	通道 B CMOS 输出数据

22	ORB	输出	通道 B 超量程输出
24	DCOA	输出	通道 A 数据时钟输出
23	DCOB	输出	通道 B 数据时钟输出
SPI 控制			
45	SCLK/DFS	输入	在外部引脚模式下, SPI 串行时钟/数据格式选择引脚
44	SDIO/DCS	输入/输出	在外部引脚模式下, SPI 串行数据输入/输出/占空比稳定器引脚
46	CSB	输入	SPI 片选(低电平有效)
ADC 配置			
47	OEB	输入	在外部引脚模式下, 输出使能输入(低电平有效)引脚
48	PDWN	输入	在外部引脚模式下, 掉电输入引脚。在 SPI 模式下, 可以配置为掉电或待机引脚

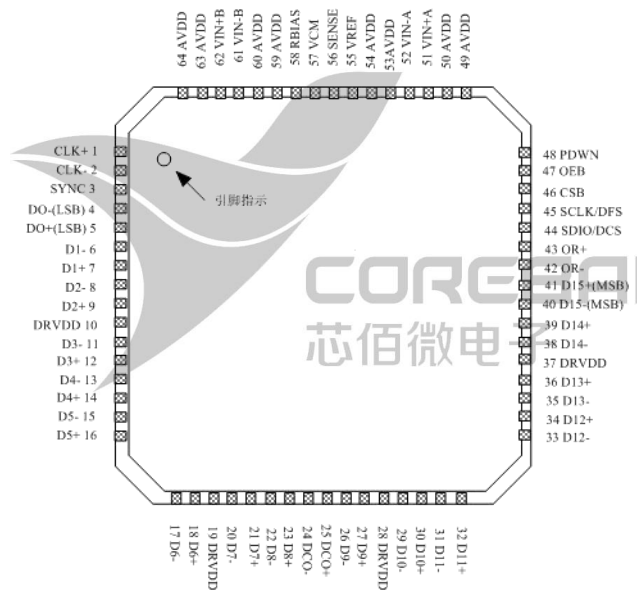

标注: 封装底部的裸露热焊盘为器件提供模拟地。该焊盘必须与地相连, 才能正常工作。

图 6. 交错并行 LVDS 引脚配置 (顶视图)

表 7. 引脚功能描述 (交错并行 LVDS 模式)

引脚编号	引脚名称	类型	描述
ADC 电源			
10,19,28,37	DRVDD	电源	数字输出驱动器电源 (标称值 1.8 V)
49,50,53,54,59, 60,63,64	AVDD	电源	模拟电源 (标称值 1.8 V)
0	AGND, 裸露焊盘	地	封装底部的裸露热焊盘为器件提供模拟地。该焊盘必须与地相连。
ADC 模拟			
51	VIN+A	输入	通道 A 的差分模拟输入引脚(+)

52	VIN-A	输入	通道 A 的差分模拟输入引脚(-)
62	VIN+B	输入	通道 B 的差分模拟输入引脚(+)
61	VIN-B	输入	通道 B 的差分模拟输入引脚(-)
55	VREF	输入/输出	基准电压输入/输出
56	SENSE	输入	基准电压模式选择
58	RBIAS	输入/输出	外部基准偏置电阻
57	VCM	输出	模拟输入的共模电平偏置输出
1	CLK+	输入	ADC 时钟输入(+)
2	CLK-	输入	ADC 时钟输入(-)
数字输入			
3	SYNC	输入	数字同步引脚, 仅用于从机模式
数字输出			
5	D0+ (LSB)	输出	通道 A/通道 B LVDS 输出数据 0(+)
4	D0- (LSB)	输出	通道 A/通道 B LVDS 输出数据 0(-)
7	D1+	输出	通道 A/通道 B LVDS 输出数据 1(+)
6	D1-	输出	通道 A/通道 B LVDS 输出数据 1(-)
9	D2+	输出	通道 A/通道 B LVDS 输出数据 2(+)
8	D2-	输出	通道 A/通道 B LVDS 输出数据 2(-)
12	D3+	输出	通道 A/通道 B LVDS 输出数据 3(+)
11	D3-	输出	通道 A/通道 B LVDS 输出数据 3(-)
14	D4+	输出	通道 A/通道 B LVDS 输出数据 4(+)
13	D4-	输出	通道 A/通道 B LVDS 输出数据 4(-)
16	D5+	输出	通道 A/通道 B LVDS 输出数据 5(+)
15	D5-	输出	通道 A/通道 B LVDS 输出数据 5(-)
18	D6+	输出	通道 A/通道 B LVDS 输出数据 6(+)
17	D6-	输出	通道 A/通道 B LVDS 输出数据 6(-)
21	D7+	输出	通道 A/通道 B LVDS 输出数据 7(+)
20	D7-	输出	通道 A/通道 B LVDS 输出数据 7(-)
23	D8+	输出	通道 A/通道 B LVDS 输出数据 8(+)
22	D8-	输出	通道 A/通道 B LVDS 输出数据 8(-)
27	D9+	输出	通道 A/通道 B LVDS 输出数据 9(+)
26	D9-	输出	通道 A/通道 B LVDS 输出数据 9(-)
30	D10+	输出	通道 A/通道 B LVDS 输出数据 10(+)
29	D10-	输出	通道 A/通道 B LVDS 输出数据 10(-)
32	D11+	输出	通道 A/通道 B LVDS 输出数据 11(+)
31	D11-	输出	通道 A/通道 B LVDS 输出数据 11(-)
34	D12+	输出	通道 A/通道 B LVDS 输出数据 12(+)
33	D12-	输出	通道 A/通道 B LVDS 输出数据 12(-)
36	D13+	输出	通道 A/通道 B LVDS 输出数据 13(+)
35	D13-	输出	通道 A/通道 B LVDS 输出数据 13(-)
39	D14+	输出	通道 A/通道 B LVDS 输出数据 14(+)

38	D14-	输出	通道 A/通道 B LVDS 输出数据 14(-)
41	D15+ (MSB)	输出	通道 A/通道 B LVDS 输出数据 15(+)
40	D15- (MSB)	输出	通道 A/通道 B LVDS 输出数据 15(-)
43	OR+	输出	通道 A/通道 B LVDS 超量程输出 16(+)
42	OR-	输出	通道 A/通道 B LVDS 超量程输出 16(-)
25	DCO+	输出	通道 A/通道 B LVDS 数据时钟输出
24	DCO-	输出	通道 A/通道 B LVDS 数据时钟输出
SPI 控制			
45	SCLK/DFS	输入	在外部引脚模式下, SPI 串行时钟/数据格式选择引脚
44	SDIO/DCS	输入/输出	在外部引脚模式下, SPI 串行数据输入/输出/占空比稳定器引脚
46	CSB	输入	SPI 片选(低电平有效)
ADC 配置			
47	OEB	输入	在外部引脚模式下, 输出使能输入(低电平有效)引脚
48	PDWN	输入	在外部引脚模式下, 掉电输入引脚。在 SPI 模式下, 可以配置为掉电或待机引脚

典型性能

如无特别说明, 测试条件为: AVDD=1.8V, DRVDD=1.8V, 采样率 125MSPS, 2Vp-p 差分输入,

VIN=-1dBFS, T_A=25°C。



图 7 fin=30MHz 的单音 FFT



图 8 fin=70MHz 的单音 FFT

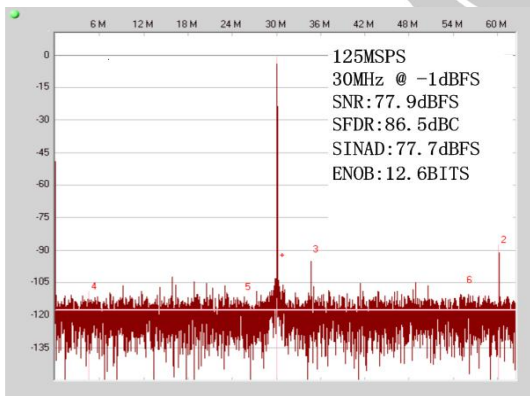

图 9 fin=140MHz 的单音 FFT

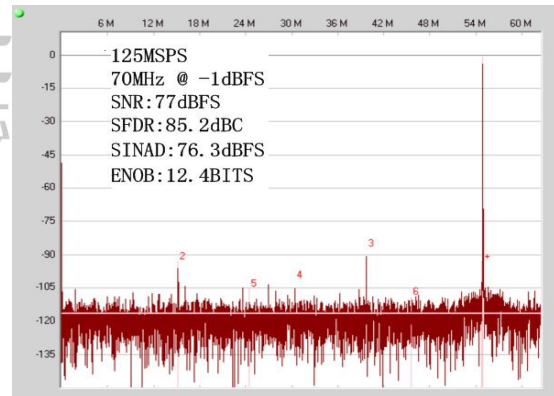

图 10 fin=200MHz 的单音 FFT

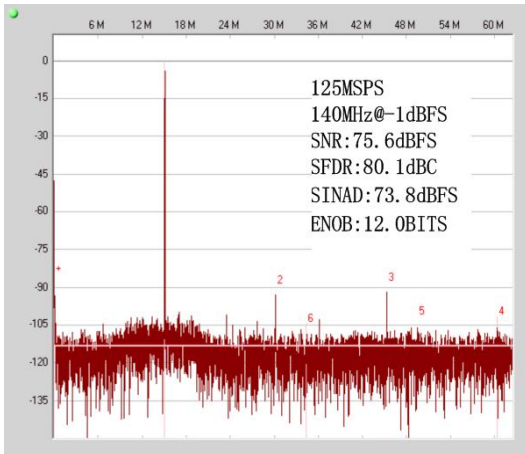

图 11 SFDR、SNR 与输入频率的关系

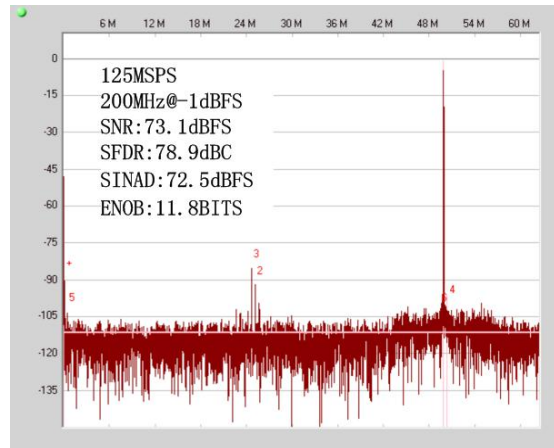

图 12 SFDR、SNR 与输入信号幅度的关系(fin=70MHz, Dither Off)

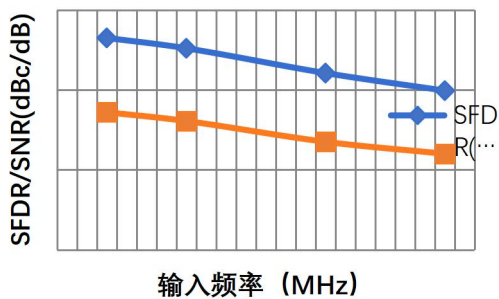

图 13 在 Dither 开启和关闭时，SFDR、SNR 与输入信号幅度的关系(fin=70MHz)

应用说明

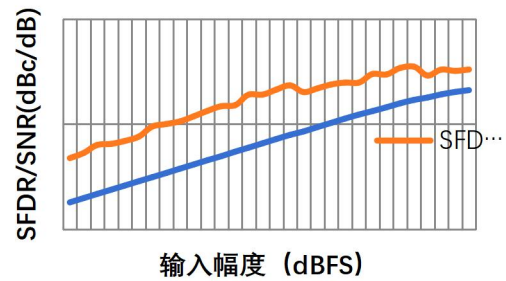
输入共模

ADC 模拟输入端无内部直流偏置，在交流耦合应用中用户需提供外部偏置。偏置电压可以来自芯片自身的 VCM 引脚，也可以自主设置，只要满足 $V_{CM} = 0.5 \times AV_{DD}$ (或 0.9 V)。通过 VCM 引脚提供模拟输入共模电压(典型值为 $0.5 \times AV_{DD}$)时，必须和一个 0.1 μ F 的到地电容连接 (图 13、图 14)，该电容同时起到稳定芯片内部电路和去耦的作用。如果是自主设置，也建议作同样处理。

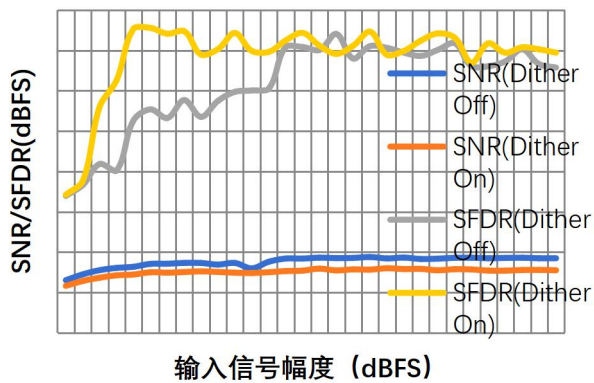
差分输入配置

有两种输入配置：1.使用的输入配置是差分变压器耦合，如图 13 的示例。为实现模拟输入偏置，须将 VCM 电压连接到至变压器次级绕组的中心抽头处。2.使用的输入配置是差分双巴伦耦合，见图 14。在这种配置中，输入交流耦合，共模电平通过一个 33 Ω 电阻提供给各输入。这些电阻补偿输入巴伦的损耗，向驱动器提供 50 Ω 阻抗。表 8 列出了设置 RC 网络的建议值。



图 13 差分变压器耦合输入配置



图 14 差分双巴伦耦合输入配置

表 8. RC 网络示例

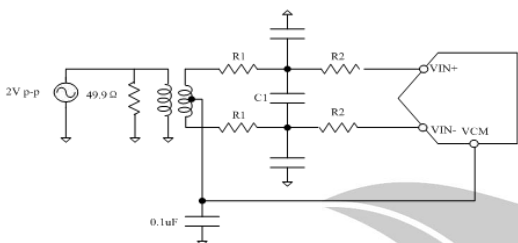
频率范围 (MHz)	串联电阻 R1 (Ω)	差分电容 C1 (pF)	串联电阻 R2 (Ω)	并联电容 C2 (pF)
0 到 100	10~33	5	15	15
100 到 200	10	5	10	10

基准电压连接

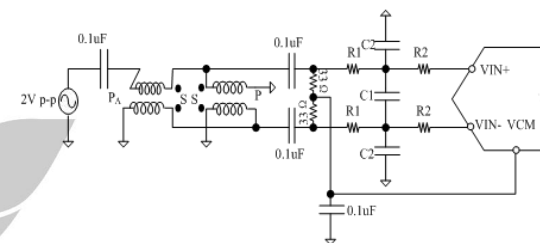
CBM92AD68 基准电压的有多种配置模式(见表 10)。第一种模式：SENSE 引脚接地 (图 15)，此时 VREF 为 1.0 V(相当于 2.0Vp-p 满量程输入)。该条件下还可以通过 SPI 端口调整满量程值，如表 9 所示。第二种模式：芯片与一个外部电阻分压器相连如图 16，此时 $V_{REF} = 0.5 \times (1 + R_2/R_1)$ 。通过调节 R2 和 R1 的比值可以改变 VREF，R2/R1 比值范围为 0.5~1。第三种模式：SENSE 引脚接 AVDD，见图 17。此时芯片本身不产生有效的 VREF 电压，需要从外部接入。

无论使用以上何种模式，ADC 的电压输入范围始终是基准电压引脚(VREF)电压的两倍。



图 15 SENSE 引脚接地模式 (VREF 内部配置模式)



图 16 外接电阻串模式 (VREF 外部配置模式)

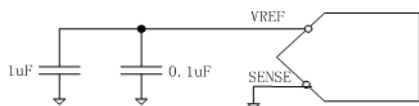

图 17 SENSE 引脚接 AVDD 模式 (VREF 需外)

表 9. VREF 寄存器配置

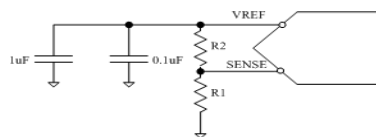
寄存器地址	寄存器名	Bit7	Bit6	Bit5~Bit0	默认值 (16 进制)
0x18	VREF 选择	00 禁用 01=1.5V p-p 10=1.75Vp-p 11=2V p-p (默认)		禁用	0XC0

表 10. 基准电压配置总汇

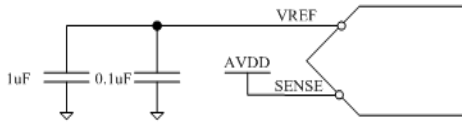
所选模式	SENSE 电压	相应的 VREF (V)	相应的差分范围 (Vp-p)
外部基准电压	AVDD	N/A	2*外部基准电压
可编程基准电压	0.2 到 VREF	$0.5 \cdot (1 + R2/R1)$	2*VREF
内部固定基准电压	AGND 到 0.2V	1.0	2.0

时钟输入

CMOS、LVDS、LVPECL 或正弦波信号均可作为 CBM92AD68 时钟输入信号。CLK+ 和 CLK- 引脚有内部偏置, 无需外部偏置。图 18 和图 19 显示两种为 CBM92AD68 提供时钟信号的首选方案(时钟速率可达 625 MHz)。利用射频巴伦或射频变压器, 可将低抖动时钟源的单端信号转换成差分信号。对于 625 MHz 的时钟频率, 采用射频巴伦配置; 对于 10 MHz 至 200 MHz 的时钟频率, 采用射频变压器配置。跨接在变压器/巴伦次级上的背对背肖特基二极管可以将输入到 CBM92AD68 中的时钟信号限制为约差分 0.8V 峰峰值。



图 18 变压器配置的时钟输入



图 19 巴伦配置的时钟

寄存器列表:

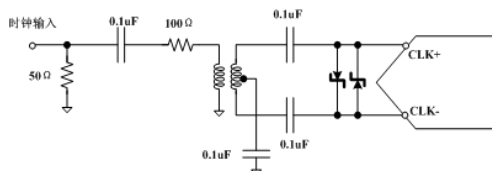
地址	寄存器名称	Bit 7(MSB)	Bit 6	Bit 5	Bit 4	Bit 3	Bit 2	Bit 1	Bit 0(LSB)	默认值 (16进制)	读写属性
0x00	spi配置(全局)	0	LSB优先	禁用	1	1	禁用	LSB优先	0	0x18	R/W
0x01	芯片ID(全局)	8位芯片ID[7:0]								0x32	R
0x02	速度等级(全局)	禁用	禁用	速度等级 01-125MSPS	禁用	禁用	禁用	禁用	禁用	0x10	R
0x05	通路选择	禁用	禁用	禁用	禁用	禁用	禁用	通道B	通道A	0x03	R/W
0x0F	传输寄存器	禁用	禁用	禁用	禁用	禁用	禁用	禁用	1-传输开始	0x00	W
0x08	功耗模式(局部)	1	禁用	设置芯片PwDn引脚功能: 0-掉电 1-待机	禁用	禁用	禁用	内部设置功耗模式: 00-正常工作 01-完全掉电 10-待机 11-正常工作		0x80	R/W
0x09	全局时钟(全局)	禁用	禁用	禁用	禁用	禁用	禁用	禁用	时钟占空比 稳定使能: 1-开 0-关	0x01	R/W
0x0B	时钟分频(全局)	禁用	禁用	禁用	禁用	禁用	时钟分频比: 000-不分频 001-2分频 010-3分频 011-4分频 100-5分频 101-6分频 110-7分频 111-8分频			0x00	R/W
0x0D	测试模式(局部)	禁用	禁用	复位PK长序列	复位PV短序列	禁用	输出测试模式设置: 000-关 010-正向满幅信号输入 011-负向满幅信号输入 101-PK长序列 110-PV短序列 111-0/1交替信号			0x00	R/W
0x0E	BIST使能(全局)	禁用	禁用	禁用	禁用	禁用	复位 BIST 序列	禁用	BIST使能: 1-开 0-关	0x01	R/W
0x0F	ADC输入(全局)	禁用	禁用	禁用	禁用	禁用	禁用	禁用	共模伺服使能	0x00	R/W
0x10	失调调整(局部)	失调校准范围+127到-128LSB (二进制补码形式)								0x00	R/W
0x14	输出模式	驱动能力(全局): 1-ANSI LVDS 0-1.VDS减小摆幅	输出类型(全局): 0-CMOS 1-LVDS	CMOS输出 交错(全局)	输出使能(局部): 1=开 0=关	禁用	输出反向(局部): 1=开 0=关	输出比特格式(局部): 00-二进制 01=补码 10-格雷码		0x00	R/W
0x16	时钟相位控制(全局)	DCO输入时钟 反向: 1=开 0=关	禁用	禁用	禁用	禁用	时钟分频器相位调整参数: 000-无延时 001-1时钟周期 010=2时钟周期 011=3时钟周期 . . . 111-7时钟周期			0x00	R/W
0x17	DCO输出延时(全局)	禁用	禁用	禁用	DCO延时设置: 延时=2500ps*寄存器值/31 00000-0pS 00001-81pS 00010-161pS . . . 11111=2500pS					0x00	R/W
0x18	VREF选择(全局)	参考电压设置 00=1.25Vpp 01=1.5Vpp 10=1.75Vpp 11=2.0Vpp		禁用	禁用	禁用	禁用	禁用	禁用	0x00	R/W
0x24	BIST签名LSB(局部)	BIST签名[7:0]								0x00	R
0x25	BIST签名MSB(局部)	BIST签名[15:8]								0x00	R
0x30	dither使能(局部)	禁用	禁用	禁用	dither使能: 1-开 0-关	禁用	禁用	禁用	禁用	0x00	R/W
0x100	同步控制(全局)	禁用	禁用	禁用	禁用	禁用	单次/多次 同步选择: 1-单次同步 0-连续同步	时钟分频器 同步使能: 1-开 0-关	同步模块使能: 1-同步开 0-同步关	0x00	R/W

注：寄存器 0x08 至 0x18 以及 0x30 寄存器是有备份的，当用户写入希望配置的值时只是写入到备份寄存器中，并不影响芯片当前的正常工作。只有用户另外配置“传输寄存器”（即向 0xFF 写入 0x01）备份寄存器的值才会真正写入到对应寄存器中。

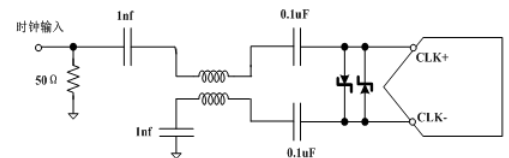
封装外形尺寸

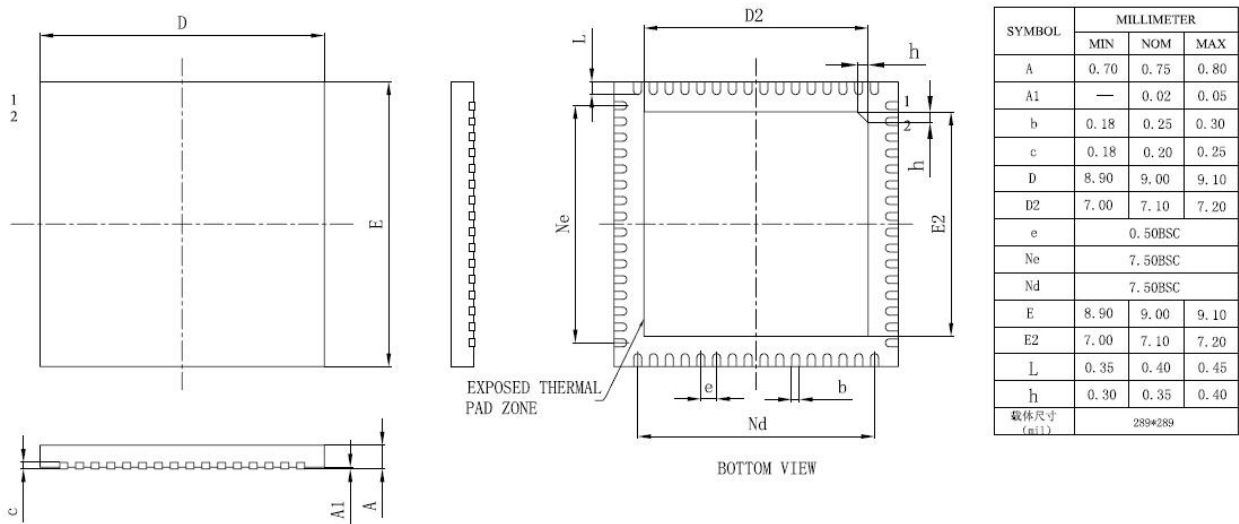

图 20 CBM92AD68 封装外形尺寸图 标注：以上尺寸单位为 mm