

片式多层金属化PEN 薄膜电容器

系列：ECWU(X)



使用金属化PEN薄膜多层结构

特点

- 小形，轻盈
- 85 °C, 85 %RH, 额定电压, 500 h保证
- 回流焊专用
- 已应对RoHS指令

主要用途

- 用于普通电子电路（耦合电路，旁路电路）

型号命名方式

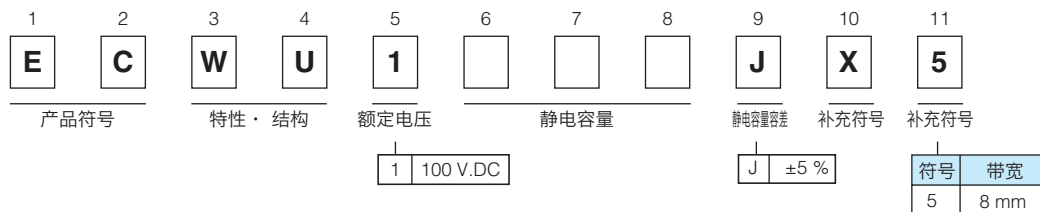

规格

类别温度范围 (含电容表面自行升温)	- 55 °C ~ +105 °C
额定电压	100 V.DC
静电容量范围	0.0010 μF ~ 0.010 μF (E12)
静电容量容差	±5 % (J)
介质损耗因数 (tan δ)	tan δ ≤ 1.0 % (20 °C, 1 kHz)
耐电压	端子间：额定电压 (V.DC) × 150 %, 60 s
绝缘电阻 (IR)	IR ≥ 3000 MΩ (20 °C, 100 V.DC, 60 s)
焊接条件	回流焊：高温峰值：250 °C, 220 °C 以上 60 秒以内 (元件表面温度)

* 以交流状态 (商用频率 50 Hz, 60 Hz 的正弦波) 使用 DC 额定电压产品时, 请参照「DC 额定电压产品的交流可用电压」页。

结构图

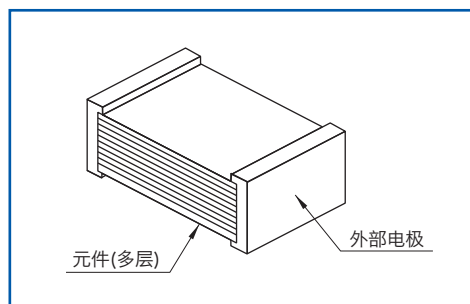

尺寸图

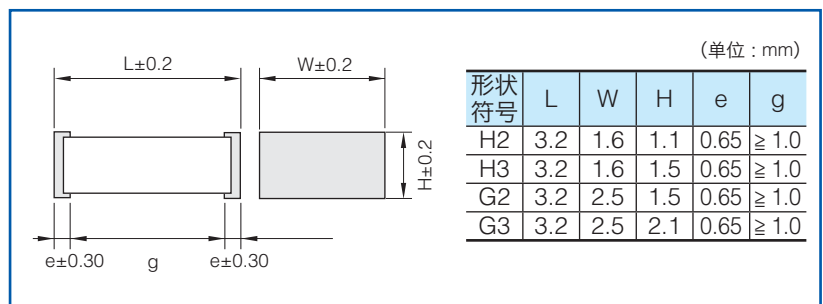

自动贴装用编带包装规格

请参照自动贴装用编带包装规格页。

额定·尺寸·数量

- 静电容量容差：±5 % (J)

静电容量 (μF)	额定电压 100 V.DC					形状符号	包装数量
	型号	尺寸 (mm)					
		L	W	H			
0.0010	ECWU1102JX5	3.2	1.6	1.1	H2	3000	
0.0012	ECWU1122JX5	3.2	1.6	1.1	H2		
0.0015	ECWU1152JX5	3.2	1.6	1.1	H2		
0.0018	ECWU1182JX5	3.2	1.6	1.1	H2		
0.0022	ECWU1222JX5	3.2	1.6	1.1	H2		
0.0027	ECWU1272JX5	3.2	1.6	1.1	H2		
0.0033	ECWU1332JX5	3.2	1.6	1.5	H3	2000	
0.0039	ECWU1392JX5	3.2	1.6	1.5	H3		
0.0047	ECWU1472JX5	3.2	1.6	1.5	H3		
0.0056	ECWU1562JX5	3.2	2.5	1.5	G2		
0.0068	ECWU1682JX5	3.2	2.5	1.5	G2		
0.0082	ECWU1822JX5	3.2	2.5	2.1	G3		
0.010	ECWU1103JX5	3.2	2.5	2.1	G3		

0.012 μF 以上请使用 ECWU(C) 100 V 额定产品。

推荐焊盘图案

(单位: mm)

形状符号	焊盘尺寸		
	回流焊		
	A	B	C
H2, H3	1.8	3.6	1.4
G2, G3	1.8	3.6	2.3

* 推荐焊盘图案不能保证在所有贴装条件下均能毫无问题地进行贴装。